

Billiken

An aerial photograph of Puerto Stanley, the capital of the Falkland Islands. The town is built on a narrow strip of land, with buildings and roads visible. The surrounding landscape is hilly and green, with a large body of water in the foreground. The sky is a clear, pale blue.

\$ 70.-

En Uruguay S 35.- o/u.
En Paraguay 50.- guaraníes

Vista aérea de
Puerto Stanley

**NÚMERO DEDICADO A LAS
ISLAS MALVINAS**



ATTACHE: \$ 3.500.-

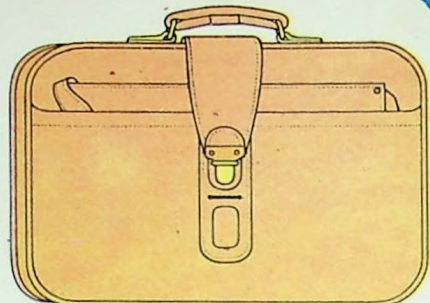

VALIJA CANGURO \$ 2.900.-



VALIJA DE MANO: \$ 2.290.-



PORTAFOLIO: \$ 1.290.-

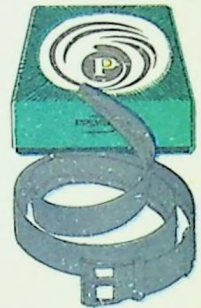

CINTURON: \$ 490.-



PENSANDO EN PAPA TODAS LAS IDEAS SON

PRIMICIA[®]

EN EL DIA DEL PADRE, CREACIONES EXCLUSIVAS DE PRIMICIA S. A.
PARA CHICOS QUE REGALAN "A LO GRANDE"



3er. DOMINGO DE JUNIO
DÍA DEL PADRE

Duendecillo

*Duendecillo que me obligas
todo el día a travesear,
¡ya no puedo, por más tiempo,
continuar con tu amistad! . . .*

*Si encerrado me propongo
mis lecciones estudiar,
por la estrecha cerradura
te apareces, muy audaz. . .*

*Duendecillo que no piensas
nada más que en travesear,
te repito que no puedo
continuar con tu amistad. . .*

*Hoy yo quiero prometerle,
con un beso, a mi papá,
que seré como él me sueña. . .
¡Lo prometo de verdad!*

*¡Duendecillo, vete pronto
y no vuelvas por acá!*



La compañía teatral "Phersum",
que dirige Perla Chacón, presenta:

MISIA PEPA

de Constancio C. Vigil



Amiguitos: Esta es la historia que ustedes tanto conocen de la presumida y mentirosa cotorrita que se divierte haciendo la vida imposible a sus compañeritos del bosque, hasta recibir una lección bien merecida. Ahora viven y juegan en el Salón Azul del estadio de Boca Juniors, Brandsen 805, solamente los domingos a las 17.15. Y en el Mesón Español, domingos a las 13. Caseros 1750.

La adaptación teatral pertenece a Enrique Pinti, quien hace jugar con graciosos diálogos al vigilante, los hippies y todos los habitantes del bosque. Escenografía y vestuario son de Jorge Lacarra y la música ha sido compuesta a través de largos ensayos. Los cuarenta personajes encarnados para el teatro se expresan con danzas, canciones y pantomimas.

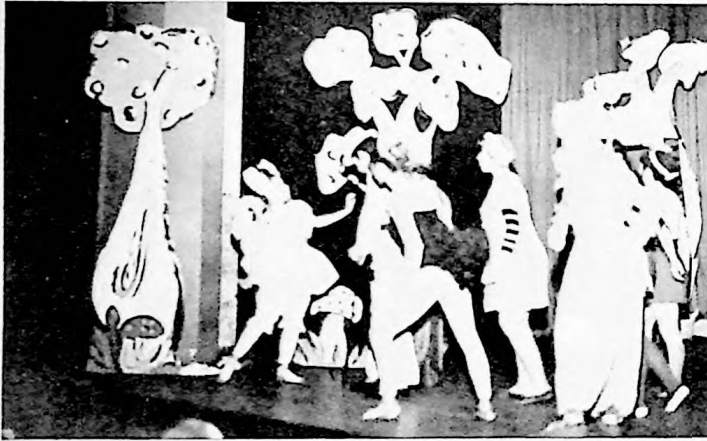

1º) "Juanita, la paloma más bonita" les cuenta a sus amiguitos del campo la verdadera vida que llevó Misia Pepa (Perla Chacón) en la ciudad. El zorro, el avestruz, pájaros, ranitas, lechuzas y otros animalitos se sienten desilusionados al enterarse que nunca les traerá los regalos prometidos.

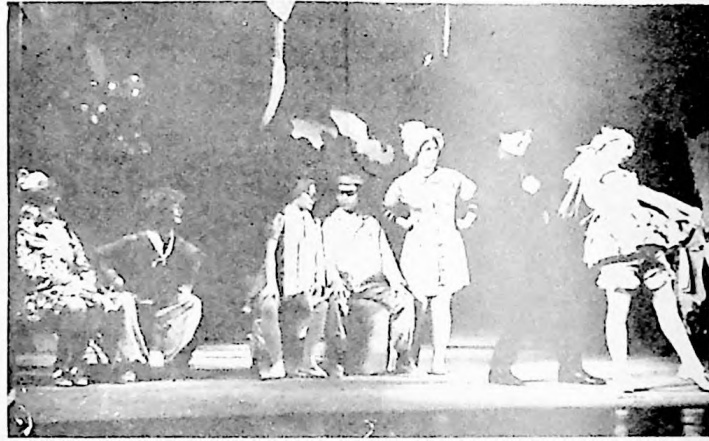

2º) Misia Pepa acaba de pelearse con sus primos, los loros "Cotorrito y Pelada" (Dario Sandor y María Angela Sambataro), y ha viajado a la ciudad. Los vecinos del bosque se reúnen para comentar sobre el viaje de la cotorra haragana y parlanchina. El Tordo (Humberto Arenas), con sus canciones criollas, los previene para que no confíen en lo que la cotorra les prometa a su regreso; mientras, la Comadreja (Yolanda Inés Pedertz), lo escucha embelesada.



3º) Misia Pepa llega a la ciudad con muchas ilusiones y grandes deseos de divertirse y no trabajar. Pero allí la realidad es otra. Se encuentra con gentes preocupadas y apuradas, hasta que se acerca a un grupo de hippies con quienes quiere bailar. Esto llama la atención del vigilante (Enrique Latorre), que intenta detenerla, pero la charla de la cotorra lo hace huir despavorido



4º) Luego conoce a "Pepito", el organillero (Julio Gaymar), a quien quiere demostrar sus dotes de cantarina dama, pero éste la atrapa con una gran jaula para que le ayude en su trabajo.

El árbol es todo él una plegaria que asciende al cielo. (El Erial)

5°) La aparición de Juanita (Moyra Bártoli), cuyas virtudes despiertan los celos de Misia Pepa, hacen que ésta, desilusionada, resuelva regresar al bosque.



6°) Desde su regreso al campo, Misia Pepa se ha dedicado a visitar a todos sus vecinos, prometiéndoles día a día volver a la ciudad para traerles lo que le pidan. Pero seis meses después le exigen que cumpla con su palabra y Misia Pepa ya no puede sostener sus mentiras.



7°) Parte de la compañía durante el saludo final, (Idelba Bornet, Andrés Avalos Goñi, Mónica Landa, Ana María Russo, Teresa Scannavino y demás integrantes) donde el cariñoso aplauso de chicos y grandes corona el final de una alegre jornada.

¡Atención chicos!

El próximo número será extraordinario en homenaje a

BELGRANO Y EL DÍA DE LA BANDERA

En la doble página publicaremos:

RETRATO DEL GENERAL MANUEL BELGRANO

En el fichero:

ESCRITORES CÉLEBRES:

Gustavo A. Bécquer, Manuel José de Larra, Juan de la Fontaine y Víctor Hugo

En páginas a todo color:

BIOGRAFÍA DE MANUEL BELGRANO

Escrita en el moderno sistema para aprender por medios audiovisuales.

CREACIÓN DE LA BANDERA ARGENTINA

BANDERAS HISTÓRICAS

LA BANDERA ARGENTINA:

SUS PRINCIPALES CARACTERÍSTICAS

HISTORIETAS:

ULTRAMAN CONTRA EL MONSTRUO DE FUEGO TOTO

LA PANDILLA PAMPLUM

DAN COOPER Y EL MISTERIO DE LOS

PLATOS VOLADORES

SUSPENSO EN INDIANAPOLIS

LAS AVENTURAS DE BILLIKIN

OLAC, EL GLADIADOR

TRAVESURAS DE BOCHA Y BICHO

TROMPITA EN CANADA



Y muchos otros temas de gran interés.

Y EL BRAZO ROTO (CASI)

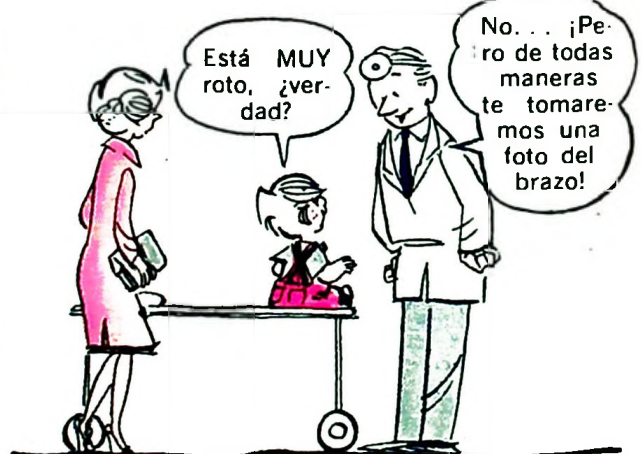

PIDA ESTE LIBRO

GRATIS

HOY MISMO envíe su NOMBRE y DIRECCION y recibirá GRATIS el libro "GUIA DE ENSEÑANZA", con los programas y detalles de los cursos que enseñamos por correo desde 1923. Usted puede estudiar cómodamente en su CASA en sus ratos libres un curso hasta obtener su DIPLOMA, que le permitirá progresar en su PORVENIR.



CURSOS QUE ENSEÑAMOS (POR CORREO)

- Tenedor de Libros
- Perito en Contab.
- Secretario Comerc.
- Empleado de Com.
- Corresponsal Com.
- Dibujo Artístico
- Dibujo Arquitect.
- Caric. e Histor.
- Radio a Transistores
- Técnico en Radio
- Técnico en Telev.
- Mecán. en Autos
- Técnico Mecánico
- Motores Diesel
- Construcciones
- Técnico Electric.
- Téc. Helad. Eléct.
- Corte y Conrec.
- Labores
- Aritmética Com.
- Taquigrafía
- Periodismo
- Electric. Automóvil
- ... y 30 cursos más

CURSOS CON ENTREGA DE MATERIALES PRACTICOS

ESTUDIE con estas ventajas

En su casa

Aprovechando sus ratos libres

Atención personal del profesor

Sin límite de edad

Su diploma

SUCURSALES
INTERIOR: RO-SARIO: Entre Ríos 1458. MEN-DOZA: 9 de Julio 1589. TUCUMAN: Mendoza 514, 2º piso.
EXTERIOR: Uruguay, Chile, Bolivia, Perú, Colombia, Venezuela.

SUCURSAL CENTRO
 Calle Florida 253
 3º Piso F
 Capital Federal

ESCUELAS LATINO-AMERICANAS
 Av. BOYACA 932 - BUENOS AIRES

MIEMBRO DE LA "ASOCIACION DE INSTITUTOS LIBRES DE ENSEÑANZA"

ENSEÑANZA POR CORREO

Sírvase enviarme GRATIS el libro "Guía de Enseñanza"

Nombre y Apellido _____

Domicilio _____

Localidad _____

Curso _____

- ANEXOS:**
- 1) Diccionario Castellano
 - 2) Carnet de Estudiante
 - 3) Banderín de Estudiante

BILL

FUNDACIÓN DE BUENOS AIRES

En 1536, probablemente el 3 de febrero, don Pedro de Mendoza fundó la ciudad que denominó Nuestra Señora del Buen Aire. Su tamaño era aproximadamente de una manzana y estaba rodeada por una empalizada y un foso. No se sabe exactamente dónde se levantó la primitiva ciudad, pero la mayoría de los historiadores consideran que fue en el actual parque Lezama, donde se emplazó la estatua de don Pedro de Mendoza, primer adelantado del Río de la Plata. Éste nació en Guadix, España, en 1487 y falleció en alta mar en 1537. La expedición que organizó era la más importante formada hasta entonces y estaba compuesta por 14 naves y unas 1.500 personas, entre las que figuraban nobles, sacerdotes y mujeres. Esta ciudad, cuyos comienzos fueron tan difíciles, fue despoblada en 1541 y sus pobladores trasladados a Asunción del Paraguay, que se convirtió en el centro de la colonización en el Plata.

El paso de los años y los fracasos para encontrar metales preciosos en cantidad hicieron ver la necesidad de establecer poblaciones que facilitaran las

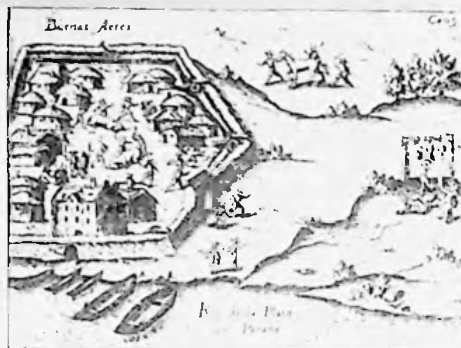
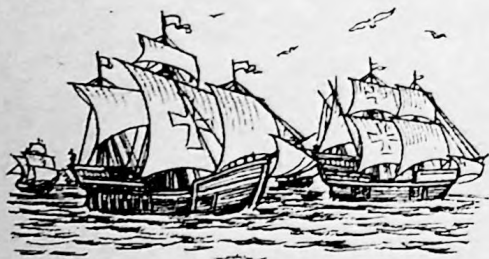

Escena de la fundación de Buenos Aires según U. Schmidel.

Estatua de don Pedro de Mendoza en el Parque Lezama.



Las dos fundaciones,
tan diferentes una de otra,
habrían de dejarle
para siempre a la ciudad
doble sello.

Su historia sería en
adelante concierto
o conflicto de esas dos
cualidades:
desenfado andaluz,
cordura vizcaína.

Enrique Larreta

"Las dos fundaciones de Buenos Aires".

comunicaciones y el comercio con España. Entre los que sostenían la necesidad de "abrir las puertas de la tierra" figuraba Juan de Garay, quien fundó Santa Fe en 1573. Con el permiso del adelantado Juan Torres de Vera y Aragón, Garay partió de Asunción acompañado por 66 colonizadores en su mayoría criollos. El 11 de junio de 1580 se llevó a cabo la fundación un poco más al norte del primitivo emplazamiento. La ciudad se componía de 250 manzanas, de las que se destinaron 40 a los pobladores, 6 al fuerte, plaza y edificios públicos, y el resto para chacras. El fundador nombró a los miembros del cabildo, dio escudo a la ciudad llamada "de la Trinidad" y resultó electo patrono San Martín de Tours.



Estatua de Juan de Garay próxima a la Plaza de Mayo.



Plan de las manzanas de Buenos Aires fundadas por Juan de Garay el día 11 de Junio de 1580. El plan de Garay a Buenos Aires fundada el día 11 de Junio de 1580.											
Manzana	1	2	3	4	5	6	7	8	9	10	11
1	2	3	4	5	6	7	8	9	10	11	12
13	14	15	16	17	18	19	20	21	22	23	24
25	26	27	28	29	30	31	32	33	34	35	36
37	38	39	40	41	42	43	44	45	46	47	48
49	50	51	52	53	54	55	56	57	58	59	60
61	62	63	64	65	66	67	68	69	70	71	72
73	74	75	76	77	78	79	80	81	82	83	84
85	86	87	88	89	90	91	92	93	94	95	96
97	98	99	100	101	102	103	104	105	106	107	108
109	110	111	112	113	114	115	116	117	118	119	120
121	122	123	124	125	126	127	128	129	130	131	132
133	134	135	136	137	138	139	140	141	142	143	144
145	146	147	148	149	150	151	152	153	154	155	156
157	158	159	160	161	162	163	164	165	166	167	168
169	170	171	172	173	174	175	176	177	178	179	180
181	182	183	184	185	186	187	188	189	190	191	192
193	194	195	196	197	198	199	200	201	202	203	204
205	206	207	208	209	210	211	212	213	214	215	216
217	218	219	220	221	222	223	224	225	226	227	228
229	230	231	232	233	234	235	236	237	238	239	240
241	242	243	244	245	246	247	248	249	250	251	252
253	254	255	256	257	258	259	260	261	262	263	264
265	266	267	268	269	270	271	272	273	274	275	276
277	278	279	280	281	282	283	284	285	286	287	288
289	290	291	292	293	294	295	296	297	298	299	300

Plano de Buenos Aires según el trazado de Garay.



DAN

Inesperadamente el auto de Dan sufre un desperfecto. Es entonces cuando ve

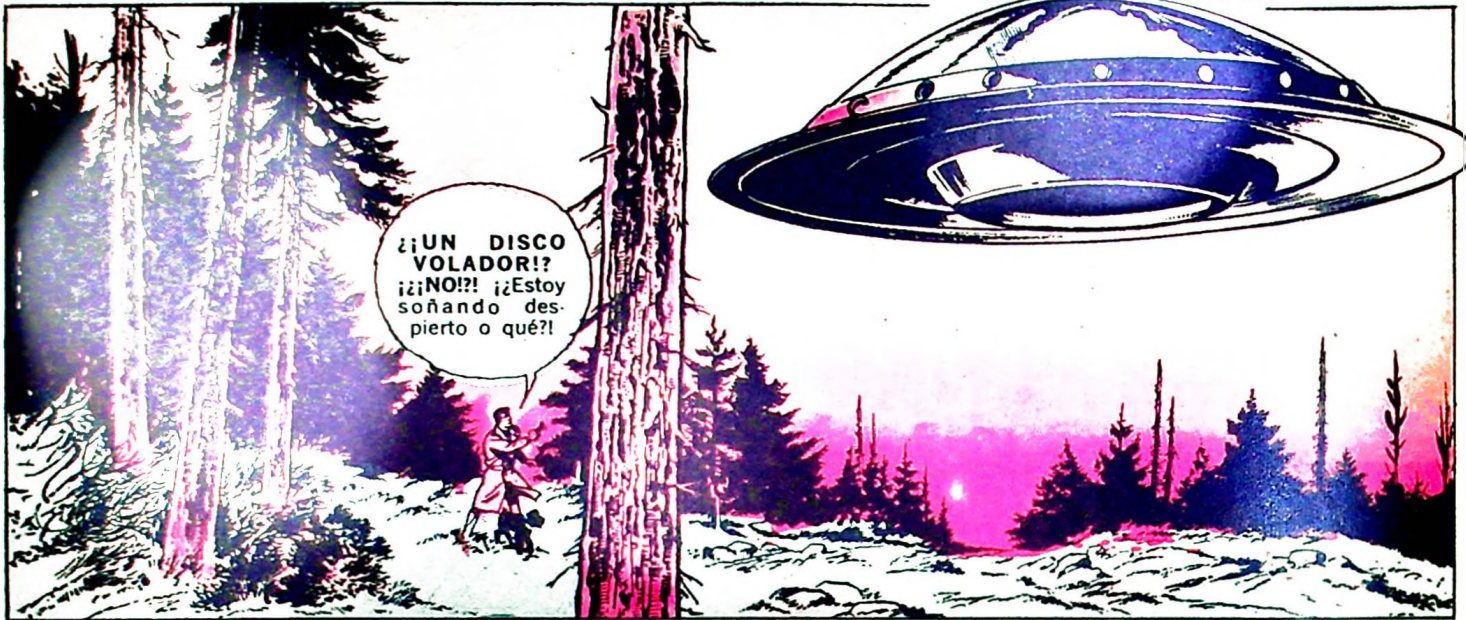

¿UN DISCO VOLADOR!?
¡¡NO!! ¡Estoy soñando despierto o qué!?



¡Ahora se ilumina y se mueve!



¡Oh!... ¿¿Parece que un panel se estuviera abriendo... HABRA ALGUIEN A BORDO??



... ¡¡SE HA DESPRENDIDO UNA BOLA DE FUEGO!!!



Bruscamente, sin dar tiempo a Dan para reaccionar, la bola de fuego se pone en movimiento.

¡¡DIOS MIO!!!



COOPER

EL MISTERIO
DE LOS PLATOS
VOLADORES

misteriosas luces brillando sobre los árboles que al poco rato desaparecen. Dan va a investigar...

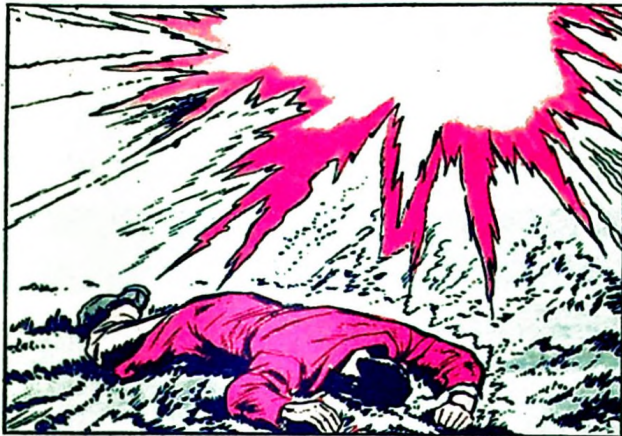

Más lejos,
junto al bor-
de del cami-
no...

Estamos per-
diendo el tie-
po... Cooper
debe haber to-
mado otro ca-
mino. ¡Subamos
al coche y va-
yámonos!



¡Lástima!... ¡Si
Cooper hubiera
pasado por aquí
lo habría liqui-
dado!



¡EH?!
¡¡MIRA!!!



¿UNA ESTRE-
LLA FUGAZ?
¡¡NO!!! ¡¡UN
PLATO VOLA-
DOR!!!



¡Y ahora toma velocidad!
¡¡Ya no se ve más!!...
Anota la hora y el lugar,
Herman.

Otro episodio
más para
nutrir el le-
gajo de los
"objetos no
identifica-
dos". ¿Cómo
terminará to-
do esto?



Mientras tanto, en un claro del bosque,
Dan recobra el conocimiento...

¡AY! Me duele todo
el cuerpo... ¡Estoy
quemado!...



Sin embargo... tengo
que alejarme de aquí...
No puedo volver a en-
contrarme con "ellos"...



No tendría fuerzas
para defenderme...

(Continuará)

TORNEO DE NATACIÓN "BODAS"

PROGRAMA DE PRUEBAS DEL TORNEO DE NATACIÓN "BODAS DE ORO"

RECUERDEN, AMIGUITOS: ESTÁN TODOS INVITADOS

Pocos días más y nuevamente viviremos, en el Centro de Educación Física N° 1 (Republiquetas 1050), una gran jornada deportiva y una verdadera fiesta, donde se mezclarán emociones, alegrías y sorpresas.

Repetimos: el 20 de junio, a las 14, el gran TORNEO DE NATACIÓN "BODAS DE ORO".

Durante la primera jornada entregaremos el tradicional BOLSO OBSEQUIO "BILLIKEN", que contendrá golosinas, muestras varias de productos cedidas por firmas comerciales amigas, útiles, material didáctico y muchas cositas más.

CIERRE DE INSCRIPCIÓN

Debido a inconvenientes en nuestro servicio telefónico, 33-3865, no pudimos atender las consultas en la medida de nuestros deseos. En caso de continuar las dificultades rogamos llamar a 33-4591, dejando indicado nombre y teléfono, para poder llamarlos de inmediato.

Recuerden que pueden concurrir diariamente de 9 a 18 a nuestra sede, México 143, 2° piso "C".

Por tales motivos hemos prorrogado el cierre de inscripción hasta el día 9, cumpliendo así numerosos pedidos.

PRIMERA JORNADA: VIERNES 20 DE JUNIO 14.00 HORAS

PRUEBA	DISTANCIA	ESTILO	SEXO	CATEGORIA	CONDICION
1	25 m	Libre	Varones	Infantiles A	Federados
2	50 m	Pecho	Varones	Infantiles C	Federados
3	25 m	Libre	Niñas	Infantiles B	Federadas
4	25 m	Pecho	Niñas	Infantiles B	No federadas
5	25 m	Libre	Varones	Infantiles A	No federados
6	25 m	Libre	Niñas	Infantiles A	No federadas
7	25 m	Pecho	Varones	Infantiles B	Federados
8	25 m	Pecho	Niñas	Infantiles A	Federadas
9	25 m	Pecho	Varones	Infantiles C	No federados
10	25 m	Libre	Niñas	Infantiles C	No federadas
11	25 m	Libre	Niñas	Infantiles D	No federadas
12	100 m	Libre	Varones	Menores	Federados
13	50 m	Pecho	Niñas	Infantiles C	Federadas
14	100 m	Pecho	Niñas	Infantiles D	Federadas
15	100 m	Pecho	Varones	Infantiles D	Federados

SEGUNDA JORNADA: SABADO 21 DE JUNIO 14.00 HORAS

16	25 m	Pecho	Varones	Infantiles A	Federados
17	25 m	Libre	Niñas	Infantiles A	Federadas
18	25 m	Pecho	Niñas	Infantiles A	No federadas
19	25 m	Pecho	Varones	Infantiles A	No federados
20	25 m	Libre	Varones	Infantiles B	No federados
21	25 m	Libre	Varones	Infantiles B	Federados
22	25 m	Pecho	Niñas	Infantiles C	No federadas
23	25 m	Libre	Varones	Infantiles C	No federados
24	100 m	Pecho	Niñas	Menores	Federadas
25	50 m	Libre	Varones	Infantiles C	Federados
26	25 m	Libre	Niñas	Menores	No federadas
27	50 m	Libre	Niñas	Infantiles C	Federadas
28	25 m	Libre	Varones	Infantiles D	No federados
29	25 m	Pecho	Niñas	Infantiles D	No federadas
30	25 m	Pecho	Varones	Menores	No federados
31	100 m	Libre	Varones	Infantiles D	Federados

TERCERA JORNADA: DOMINGO 22 DE JUNIO 8.30 HORAS

32	25 m	Pecho	Niñas	Infantiles B	Federadas
33	25 m	Libre	Niñas	Infantiles B	No federadas
34	25 m	Pecho	Varones	Infantiles B	No federados
35	25 m	Pecho	Niñas	Menores	No federadas
36	25 m	Pecho	Varones	Infantiles D	No federados
37	25 m	Libre	Varones	Menores	No federados
38	100 m	Libre	Niñas	Infantiles D	Federadas
39	100 m	Pecho	Varones	Menores	Federados
40	100 m	Libre	Niñas	Menores	Federadas
41	POSTA 4 x 25 m. LIBRE VARONES				
42	POSTA 4 x 25 m. LIBRE NIÑAS				

DE ORO"

ACLARACIÓN A LOS NADADORES

Después de haber entregado la solicitud de inscripción en CAMPEONATOS ESCOLARES "BILLIKEN" deberán concurrir nuevamente con el talón numerado para retirar el carnet Billiken y la chapita de metal para pileta y vestuario. Además, se les comunicará el día que deben intervenir, de acuerdo con el programa de pruebas que hoy publicamos.

¿QUIÉN GANARÁ LA BIBLIOTECA BILLIKEN?

Como ya informamos a las escuelas, se hará acreedor a la biblioteca Billiken (90 volúmenes con mueble) el establecimiento educacional que inscriba mayor cantidad de alumnos para nuestro torneo, aunque no puedan intervenir luego en su totalidad en la competencia.



JUNIO 1969

El regalo importante

- Ahora que la dibujaste ya sé. Es la Philishave-3.
- Te das cuenta? Es lo único que va a usar todos los días del año.
- Y se la regalamos nosotros!!!
- Esperá, esperá. Me parece que con lo que nosotros tenemos no alcanza.
- Qué problema hay?
- Mamá la puede pagar en cuotas...

día del padre... día de
PHILISHAVE-3
Afeita al ras, al ras, al ras.



Su concesionario Philips tiene un plan de venta para usted.



BH 89-768

LA PANDILLA PAMPLUM



¡He aquí un mensaje que me fue entregado esta mañana en el recreo!... ¡Léelo en voz alta, Chelin!



"¡Si no ebaquan el terreno valdío, hesta tarde tendrán hojos en compota! ¡A vuen entendedor pocas palavras! Firmado: Los tres caimanes"



¿Qué me dicen de eso?

¡¿Los... los... cai... cai... caimanes?!

Good heavens! ¡El ortografía!... ¡Es lamentable!

Pero... ¿quiénes son esos caimanes?



Tres muchachos grandes y malintencionados que quieren imponer su ley en el barrio. . . Bueno, son las cinco, el plazo vence dentro de...



¡EL TIMBRE DE ALARMA!



¡Miren allá la rama del árbol que baila el twist!

¡Oh!... ¡Esos dos eligieron el momento!



¡Felicitaciones!... ¡Linda manera de acoger a nuevos miembros!



¡Amigos, les presento a Achi y a su hermano Achá!

¡Son refuerzos que caen justo!



¡Bueno, propongo hacerles pasar en seguida las pruebas de admisión!



¡Nos sentiríamos transportados de alegría si consintieran admitir a nuestras enclenas personas en el seno de su ilustre hermandad!



¡Primera prueba!... ¡Demostrarán su habilidad rompiendo esta soperita vieja con esta honda! ¡Es fácil!

¡Qué extraño instrumento!

¿Para qué puede servir?



¡Aah! ¡Creo comprender! ¡Hay que estirar el elástico!

¡Sí, es así!... ¡Y luego soltar la piedra!

¡NO! ¡DESDICHADOS! ¡NO HAGAN ESO!



Guía mi mano... ¡oh, Buda!

¡Sí, así!... ¡Apunta con calma, Achá!



¡Mi pobre Achá!... ¿Te lastimaste?

思
¡Soy un torpe miserable!

¡Tengo la impresión de que esos dos no vieron una honda en su vida!

SCRITCH! SCRITCH!

WELL! WELL!



¡Bien, Achí! Muy bien... ¡Fuego!



¡¡No!! ¡Erró! ¿!?

Bueno... ¿Se puede decir que estos dos no rompen un plato?

Yo hubiera apostado que acertaría...



¡Hmmm! ¡Qué aroma! ¡Miamiam!... ¡Buena sopa en una linda soperita!

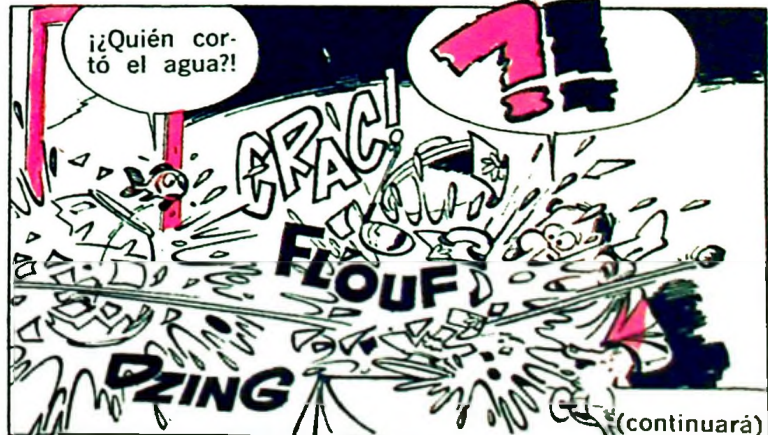

¿Quién cortó el agua?!

GRAC!

FLOUF!

DZING

(continuará)

JUGUEMOS CON PAPEL



MARIPOSA

- 1) Plegar el papel en triángulo.
- 2) Plegar el vértice hacia arriba.
- 3) Plegar por el medio.
- 4) Abrir las alas y colorear.

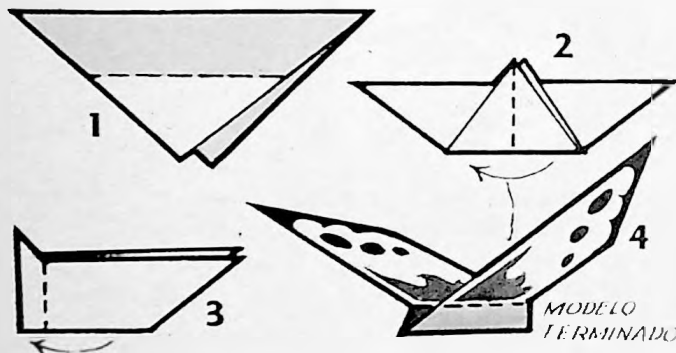

PEZ

- 1) Doblar el cuadrado formando un triángulo.
- 2) Plegar por la línea de puntos.
- 3) Plegar el vértice izquierdo sobre el pliegue anterior.
- 4) Dibujar y pintar aletas, ojos y escamas.

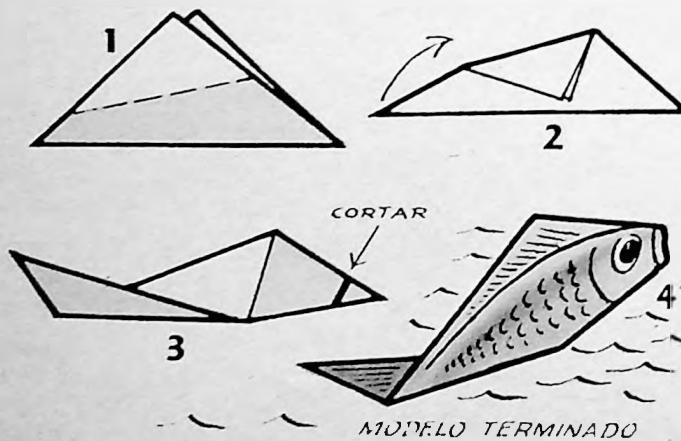

FLORES

Para realizarlas se utilizan cintas de papel de 2 ó 3 cm. Pueden ser de celofán, plastificadas o de papel común.

- 1) Se recortan 3 tiras de 6 cm de longitud, uniéndose con goma en los bordes.
- 2) Luego se doblan por la mitad y se practican cortes a intervalos regulares, sin llegar a los bordes. Queda así lista la corola.
- 3) Se recortan 4 tiras de 20 cm de longitud para las hojas.
- 4) 2 tiras de 20 cm de longitud para los tallos.
- 5) Se forma el tallo enrollando lo más apretado posible y dejando un trozo final, que se recortará en forma de hoja.
- 6) Hacer lo mismo con los tallos, pero dejando un borde para colocar la corola.
- 7) Los pétalos se unen al tallo con goma de pegar.
- 8) Formar el moño como indica el grabado.
- 9) Armar el ramo y pegarle el moño.

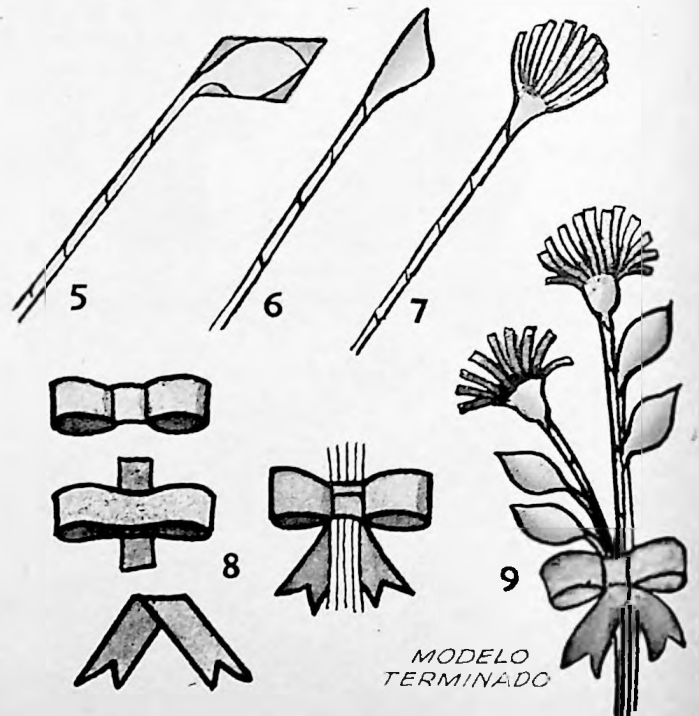
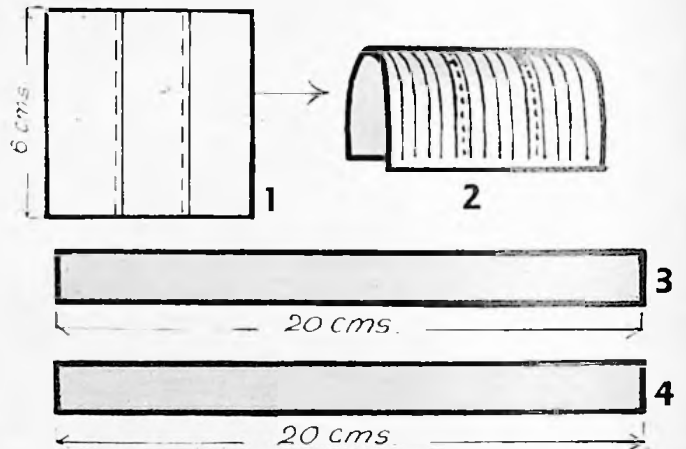

una buena idea!

PRESENTAMOS AQUI UN MONTON DE COSAS PRACTICAS PARA REGALAR O REGALARSE. UTILES

COMODAS. CONVENIENTES. NECESARIAS. RECORTE LA PAGINA Y CONSERVELA; PODRA FACILITARLE SU DECISION HOY O ALGUN DIA CUANDO SEA POSIBLE...



NIEDER, la consagrada Puerta Plegadiza de madera, única que puede plegarse a 10 cm. por cada metro de extensión, se realiza también en Carpinter, aluminio o laminado plástico. Vealas en su Fábrica y Ventas: GURRUCHUAGA 355 y Exposiciones y Ventas, CENTRO SUIPACHA 474 Galería Richmond local 21/29/31 en BELGRANO, CABILDO 2136, Galería Ricamer, loc. 20, en FLORES, RIVADAVIA 6861, Galería Echeverry, loc. 27, en LINIERS, SAN CAYETANO, Av. Gral. Paz 10558, y en LA PLATA, Druet Interiores, calle 7 N° 461 Informes Técnicos: 55-8162 y 40-7684 También Mamparas de Bañeras



LANUGAM

DE LA FABRICA AL PUBLICO Sacos, Tapados, Frascitos y Camperas en GOMUZA NAPPAY LANUGAM. Amplio surtido en colores, talles y modelos. Hacemos medidas, reformas teñidos, cambio de forro, etc. **NUESTRAS OFERTAS:** Saco de LANUGAM legitimo (carnero gamuzado y piel interior) para dama o caballero \$ 19.500, Campera cabra gamuzada \$ 14.900. **VENTAS:** IBA RROLA 7070 (a dos cuadras de Est. Liniers, entre Carhué y Montiel) **FABRICA y VENTAS:** 14 de JULIO 1387, (a 2 cuadras de Alvarez Thomas, Av. Forest y Av. de los Incas)

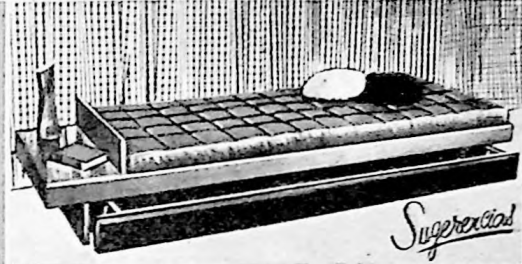

Superecial

OFERTAS "SUGERENCIAS AMUEBLAMIENTOS" Cama doble peteribi macizo, 1 colchón tapizado simil cuero, 1 colchón abajo y 1 almohada "Suavegom", en 8 cuotas de \$ 4.000 por mes, o al contado \$ 27.000 - PUEYREDON 936 y BOEDO 880

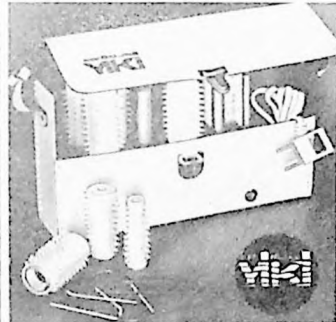

MAGIC ROLLERS

YIKI resuelve su problema de rulos en sólo 5 minutos; elegante estuche portátil con sistema eléctrico calienta los rulos instantáneamente para marcar el cabello en seco. No requiere lociones, evita el uso de secadores y las molestias de dormir con rulos. Ahora se puede estar bien peinada todos los días con sólo 5 minutos **YIKI**. Exíjalo en grandes perfumerías y casas de artículos para el hogar. Fabr. y Distr. QUIMAVE SACIFI - NAHUEL HUAPI 2899 - tel. 73-8133 - Zonas disponibles



PROTECCIONES DE BALCON Prevengase de las traesuras propias de los chicos, con **PROTECCIONES** de caño tubular y alambre artístico adaptadas a su balcon, su segura tranquilidad mientras sus niños juegan **LA BOUTIQUE DEL HIERRO**, THAMES 998, Tel. 772-1245, Capital. También Mamparas de Bañeras



LA MESITA QUE FALTABA, Siempre lista! Plegadiza, util, practica y liviana. Adaptable a toda necesidad, en el Hogar, Comercio, la Oficina, la Industria, el Week-end, Casas Rodantes, Clubes, etc. Metalica, solida, tapa empunada y patas cadmiadas, lisas o decoradas a mano, fácil de transportar y guardar en su vistoso envase. Su tapa mide 38x31 cm. de alto 52 cm. Venta en **EMPORIO de FANTASIA y CERAMICA**, CORRIENTES 2238, Cap., y en casas del ramo de todo el pais. Distribuye **CM Castellí** 2441, Martínez, tel. 792-5564



Baldoni

LA PELUCA con vidal (®). De cabello natural 100% **GARANTIDAS**, en toda la gama de tonos y matices; se tiñen y se decoloran; se lavan con solo agua y jabón. Adquiríalas desde \$ 18.900 en: **AMPRE-BALDONI**, Laprida 165, loc. 19, L. de Zamora - **"MODELOS"** Belleza, Rivadavia 6640, loc. 29, Cap. - Perfumería LA RUE, Moreno 40, R. Mejía Peinados **CARINA**, Olavarría 621, loc. 11 Cap. - **Perfumera MAYO**, S. Martín 382 y suc. (Córdoba) - **PEINADOS BIGO**, Rivadavia 8549, Cap. - **CREDITOS**

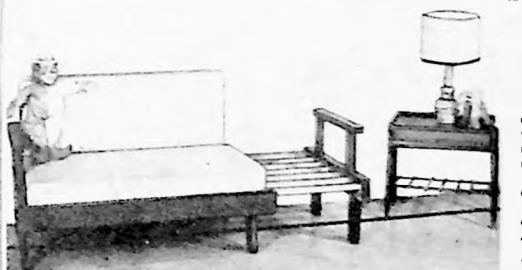

MALLORCA AMUEBLAMIENTOS presenta LA SOLUCION PARA SU BREVE ESPACIO: **SILLON CAMA EN PETERIBY MACIZO o VIRARCO**: colchon-libro **SUAVEGOM**, tapizado en simil cuero, medidas: 1 m x 0,72 (cerrado), m. 1,85 x 0,72 (abierto); contado **PRECIO UNICO \$ 16.900** Pedidos del interior atención inmediata. Independencia 1822 Tel. 38-5789 - Bs. As.



Chiffonier ropero doble funcional

Diván-cuna con o sin tablero

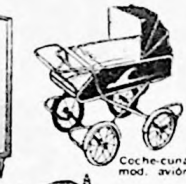

Cocher-cuna mod. avión



Diván extensible Lux XVI con baranda desmontable esterillito o enchapado



Cuna corralito baranda super alta al laque y listrada.



Cuna rodante con suspensión, en 4 modelos.

MUEBLES CARRANZA, GRAN FABRICA de muebles y rodados para **BERES y NIÑOS**, presenta la mas completa variedad para amoblamientos infantiles; además de los listrados, chiffoniers 7 cajones, chiffonier-ropero americano, sillas de comer, rinconera 2 camas y cómoda, juegos de sillitas y mesitas para jardín de infantes, etc. Vístala n/FABRICA: ANGEL J. CARRANZA 1441, (alt. Córdoba 5700) tel. 772-6991/0880 y 2071.



MAMPARAS DE BAÑERAS RAMPUR, en acrílico, lisas o decoradas; armazon de aluminio con riel sanitario. Separa el ambiente, mantiene abrigado e impide salpicaduras. Pida demostraciones a 792-8457 y 26-1981. Vease en Cap. **Viamonte 759 - Av. Gurruchaga 4635 - Suipacha 474 loc. 27 - en FLORES**, Rivadavia 6861, loc. 27 - en **BELGRANO**, Cabilido 2130 - en **MARTINEZ**, E. Rios 1580 **VENTA EN CUOTAS** También Cerramientos.



Orocar

MESAS RODANTES OROCAR, unicas en tube de acero dorado 24 kts. brindan comodidad con su amplia linea para copetin, bar, multiuso plegable, televisores, tocadiscos, telefono y otras 20 actividades en el hogar, la oficina, etc. En las casas de artículos para el hogar de todo el pais. **SI NO LLEVAN LA MARCA OROCAR NO SON LEGITIMAS ¡RECHACE IMITACIONES!** Fabr. y Distribuye **P. VENTURA y Cia. SAIC** - Clay 3030 - Bs. As. - tel. 772-8200 Rep. para Cap. y Gran Bs. As.: **PERALTA y Cia.** tel. 63-6057.



Regalos para papá



VASOS PINTADOS

Materiales

Vasos lisos de igual tamaño y de forma cilíndrica (pueden ser 3 vasos, por ejemplo), esmalte sintético de varios colores, pincel fino, cinta engomada transparente, papel blanco.

Ejecución

Se toma la medida del alto de un vaso. Se traza un rectángulo en papel blanco con la medida tomada y se transporta a la parte externa del vaso. En la parte donde se unen los dos extremos se corta el papel y quedará un rectángulo con las mismas medidas del vaso.

Se elige un motivo, por ejemplo, incaico o moderno, y se dibuja con lápiz en el papel a la altura que lo deseemos en el vaso.

Se pone el papel dibujado del lado de adentro del vaso y se sujetan los bordes con cinta engomada.

Se empieza a dibujar el vaso del lado de afuera con los esmaltes de colores. Como el vidrio es transparente resulta fácil.

Se deja secar bien algunos días, se quita el papel de adentro y ya está listo el vaso para regalar.



CARPETA PARA REVISTAS

Materiales

1 bibliorato tamaño oficio (se compra en las librerías), 2 pliegos de cartulina, un rectángulo de tela adhesiva, de colores, de 35 cm X 68 cm; 3,50 m de trencilla de color oscuro, 6 broches grandes, 2 argollas de las de cortina, adhesivo sintético, un rectángulo de tela de lino de 35 X 68 cm de color liso.

Ejecución

Primeramente se le quitan los ganchos de metal al bibliorato, y si el cartón queda perforado se rellenan los huecos con recortes de cualquier cartón grueso y se pegan.

Por el lado de afuera se forra el bibliorato con la cartulina, pegándola con el adhesivo sintético.

Cuando está seca la cartulina se forra por el lado interior con la tela adhesiva de colores y se deja secar.

Se forra por el lado exterior con la tela de lino y se deja secar.

Luego se pega la trencilla en los bordes y queda un retazo de unos 90 cm que se usa como cinta para colgar.

Para colocar esta cinta se pasa primero la trencilla por las argollas y se fija a las tapas con los broches, como se indica en el grabado. Para poder pasar los broches se hace cuidadosamente una pequeña perforación con un taladro.

Las argollas sólo sirven de adorno para el frente de la carpeta.

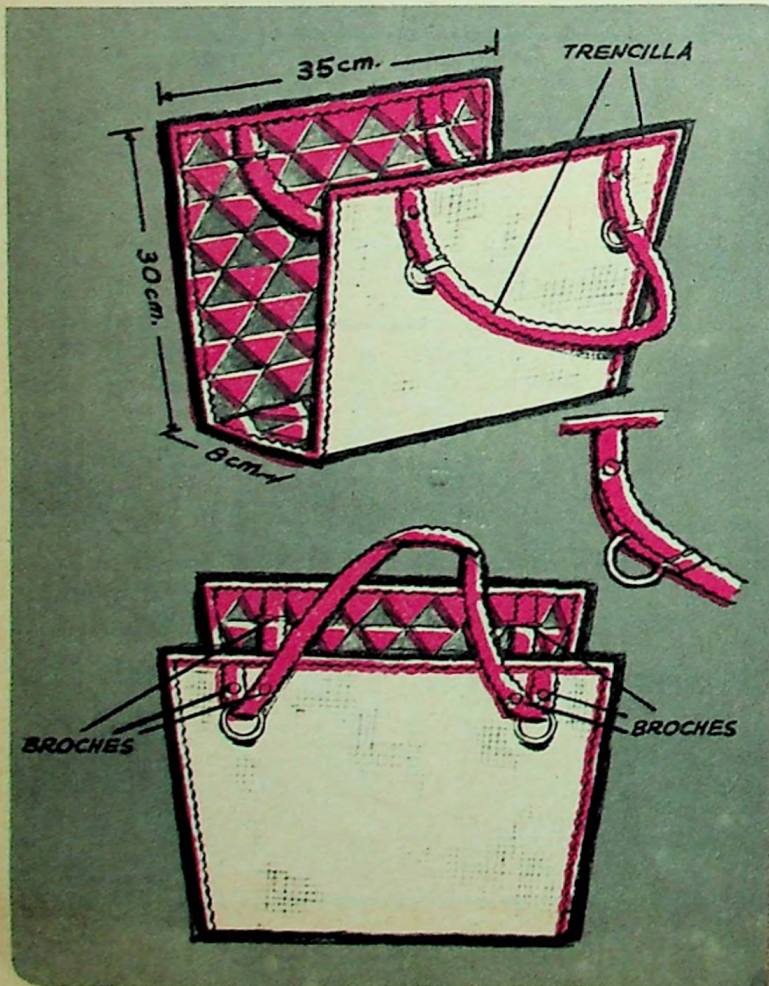

**JUEGOS EDUCATIVOS
PARA
LOS MAS
CHICOS**



Mira estas figuritas, sas como se llaman algunos de estos frutos? Ahora cortalos para tener una linda coleccion.

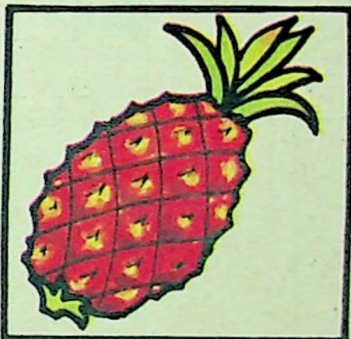
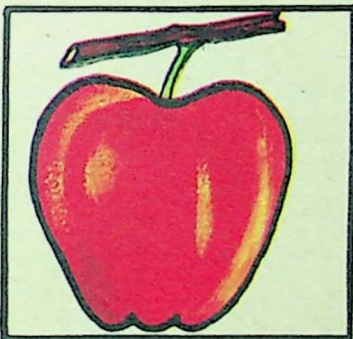
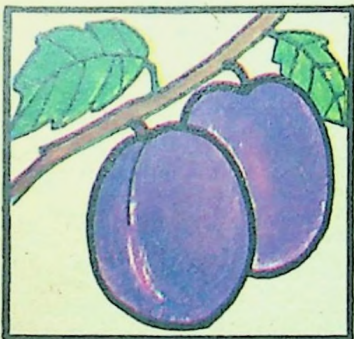
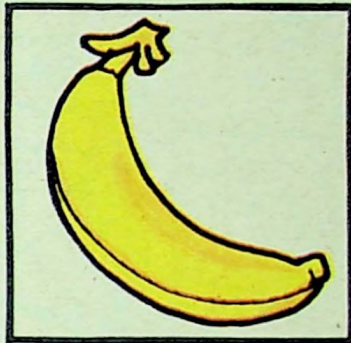
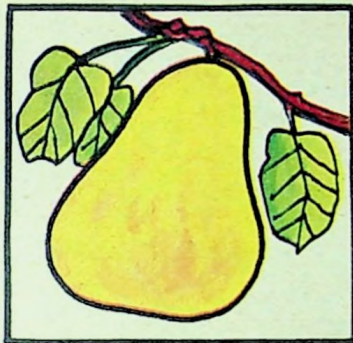
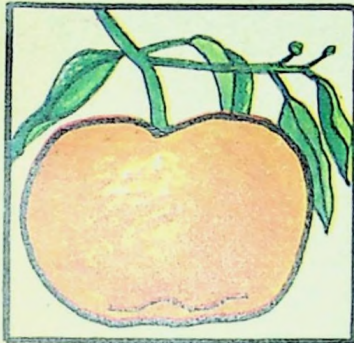
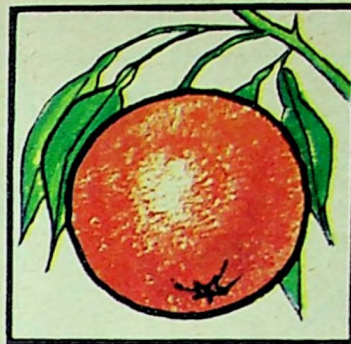

Como son las figuritas? Iguales? O hay algunas mas grandes que las otras?

Si unes los cuadraditos de varias maneras puedes formar distintas figuras como estas.

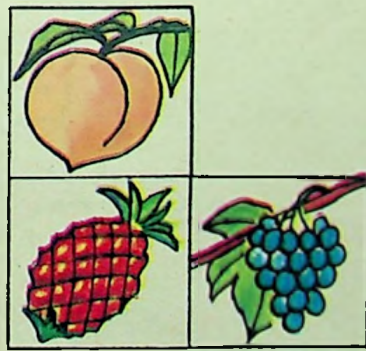
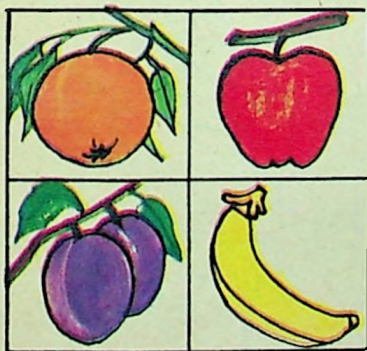

Ordena las figuras de mayor a menor. Cual pondras primero? Por que?



ULTRAMÁN

La serie televisada de esta fantástica historieta se transmite por los canales: LS 84 Canal 11, Buenos Aires, los días jueves de 18.00 a 18.30, y LT 81 Canal 9, Resistencia, los días viernes de 18.00 a 18.30.

CONTRA EL MONSTRUO DE FUEGO



El avión en que viajaba Hayata es destruido y este cae al agua.



Recurre entonces a su cargador de energía...



...y se transforma en ULTRAMÁN.



De pronto algo extraño aparece...

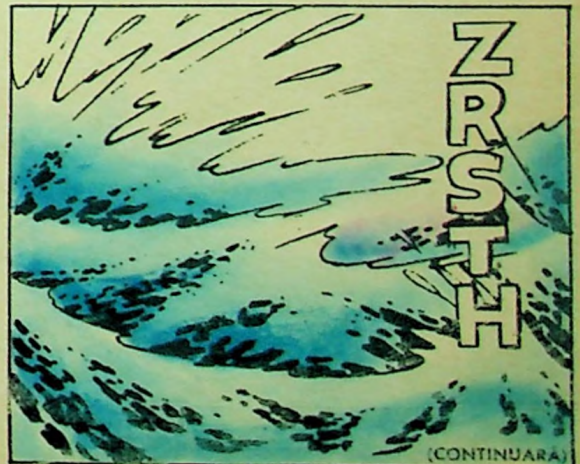
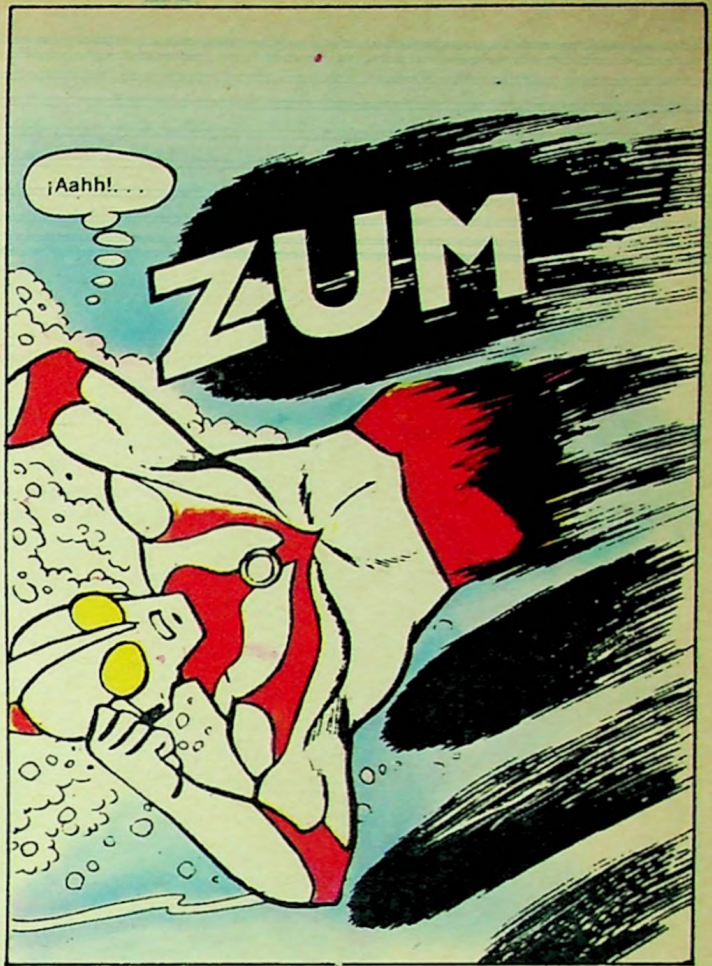
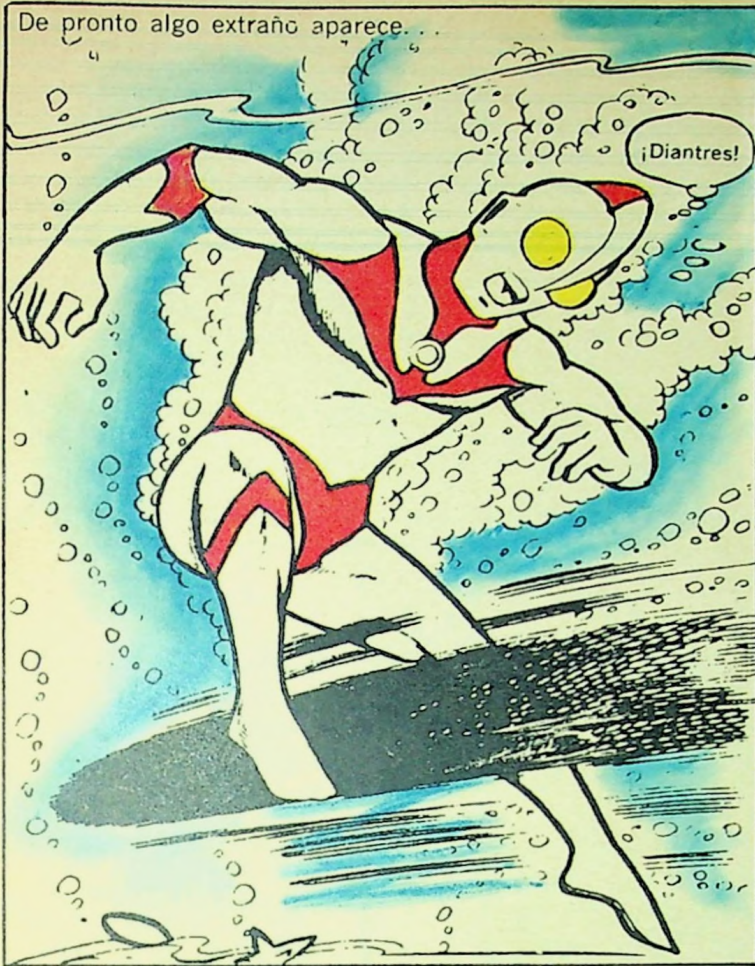

(CONTINUARA)

EL ARROZ

El arroz, cuya denominación botánica es *Oriza sativa* L., es una planta anual originaria de Asia. Pertenece a la familia de las gramíneas. Se lo cultiva en las regiones cálidas y templadas, en suelos húmedos. En nuestro país se lo siembra en especial en las provincias de Entre Ríos, Corrientes, Santa Fe y sur de Misiones.

Su altura varía entre 70 cm y 1,60 m. Tiene largas raíces fibrosas, y el tallo, que es hueco, presenta cuatro o cinco nudos.

De los nudos salen las hojas envainadas, lineales y sésiles, o sea sin pecíolo, con nervaduras paralelas.

La inflorescencia del arroz se denomina panoja, y consiste en un racimo de espiguillas, duro y erecto, que nace sobre cada rama.

El fruto o grano de arroz es una cariopsis que conserva adherida su cáscara (pericarpio) aun después de las trillas (arroz bruto), por lo que debe descascarse mediante procedimientos especiales para después refinarlo.

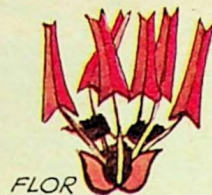

FLOR



GRANO



ESPIGA ABIERTA

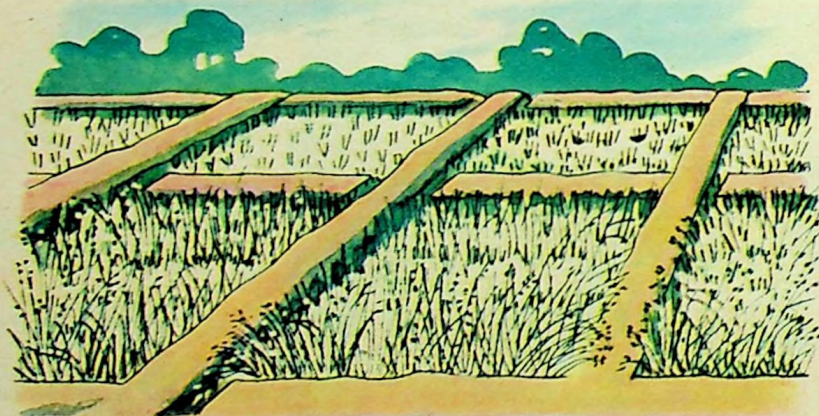

Los cultivos se hacen en tierras que puedan inundarse y desagotarse con facilidad, de acuerdo con las exigencias de agua en las distintas etapas del desarrollo de la planta.

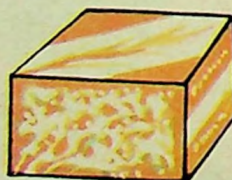

ALMIDÓN



HARINA



POLVOS

Además de ser un alimento excelente, la industria aprovecha este cereal y con él se fabrican polvos usados en medicina y perfumería, almidón y otros subproductos de aplicación industrial.

Así cantó un poeta argentino a Las Malvinas.

LAS MALVINAS

Tiene las alas salpicadas de islote.
Es nuestra bella del mar.
La Patria la contempla desde la costa madre
con un dolor que no se va.

Tiene las alas llenas de lunares,
Lobo roquero es su guardián.
La Patria la contempla. Es un ángel sin sueño
la Patria junto al mar.

Tiene el pecho de ave sobre la onda helada.
Ave caída es su igual.
Quiere y no puede volar.

El pingüino la vela. La gaviota le trae
cartas de libertad.
Ella tiene los ojos en sus canales fríos.
Ella está triste de esperar.

.....
Cautiva está y callada. Ella es la prisionera
que no pide ni da.
Su correo de amor es el ave que emigra.
La nieve que cae es su reloj de sal.
Hasta que el brazo patrio no ancle entre sus alas,
ella se llama Soledad.

JOSE PEDRONI

Suplemento BILLIKEN

LAS MALVINAS SON ARGENTINAS

10 de junio. Designación del primer gobernador argentino.

LAS MALVINAS SON ARGENTINAS

Editorial ATLANTIDA S.A.

LAS MALVINAS:

Un archipiélago argentino

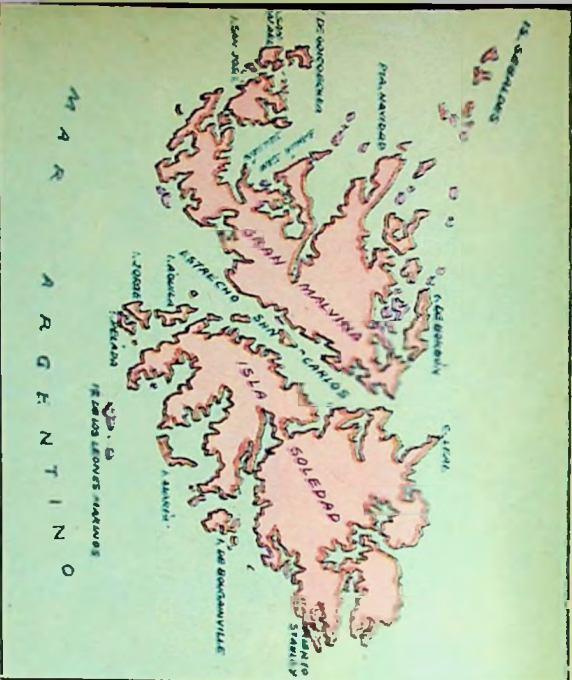

Las Malvinas constituyen un archipiélago formado por 200 islas e islotes, siendo las mayores la Soledad, al Este, y la Gran Malвина, al Oeste, separadas por el estrecho de San Carlos. Entre otras figuran: Bougainville, María, Aguila, Jorge, San José, Sebaldes, etcétera.

Situación



Corte que demuestra que las Malvinas se encuentran en la plataforma argentina.

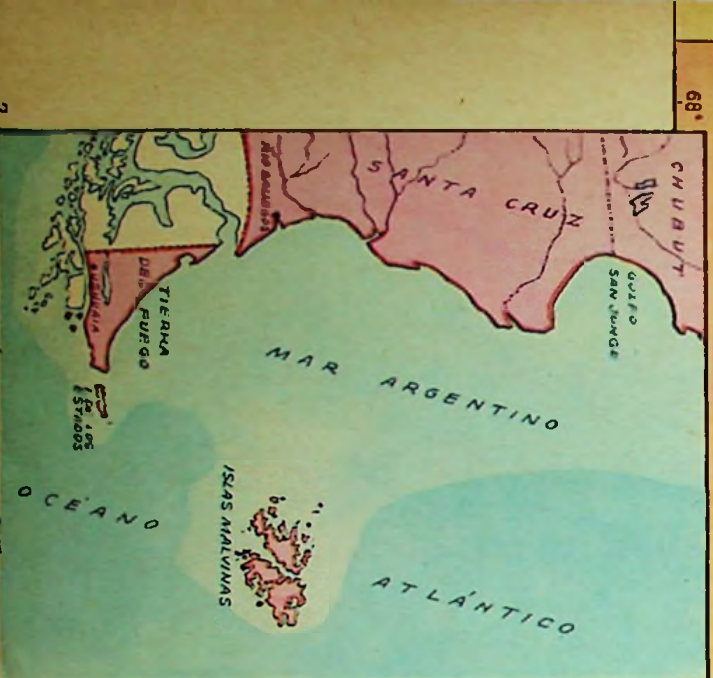

DEL ARCHIPIÉLAGO



Skua



Avutarda de Magallanes



Rigüá

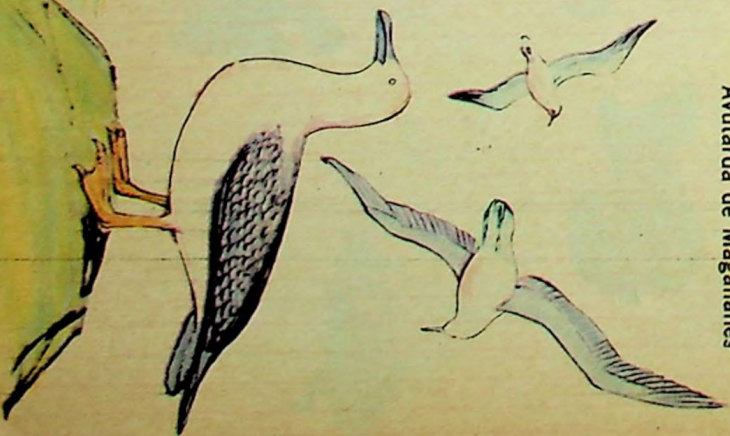

Albatros

El archipiélago se encuentra dentro de la plataforma continental argentina, o sea el fondo marino que rodea nuestra costa. De la Patagonia la separan solamente unos 500 kilómetros. Por su latitud se hallan frente a la provincia de Santa Cruz.

FAUNA CARACTERÍSTICA



Pájaro bobo emperador



Pájaro bobo rey



Gaviota del Sur



Petrel gigante



DESCUBRIMIENTO DE LAS ISLAS MALVINAS



Algunos autores sostienen que Es-
teban Gómez, marino que con la nave
San Antonio desertó de la expedición
de Magallanes en 1520, fue el que las

avistó por primera vez, y otros que
fueron marinos ingleses, como John
Davis, en 1592, y Richard Hawkins, en
1594.



La primera noticia bien documen-
tada sobre el descubrimiento de las
Malvinas corresponde a una expedición
holandesa mandada por Sebald de
Weert. El 24 de enero del año 1600
el vigila de la nave Geloof (Fe) avistó
tierra y ello quedó consignado en el
diario de a bordo. Se las bautizó con
el nombre de Islas Sebald.



Sin embargo, a pesar de la nacio-
nalidad del descubridor, las islas per-
tencían a España. En efecto, poco des-
pués del descubrimiento de América el
papa Alejandro VI dictó una bula con-
cediendo los territorios situados al
oeste de un meridiano a España, y es-
tos derechos fueron refirmados en el
tratado de Tordesillas de 1494.

¿POR QUÉ SE LAS LLAMA MALVINAS?

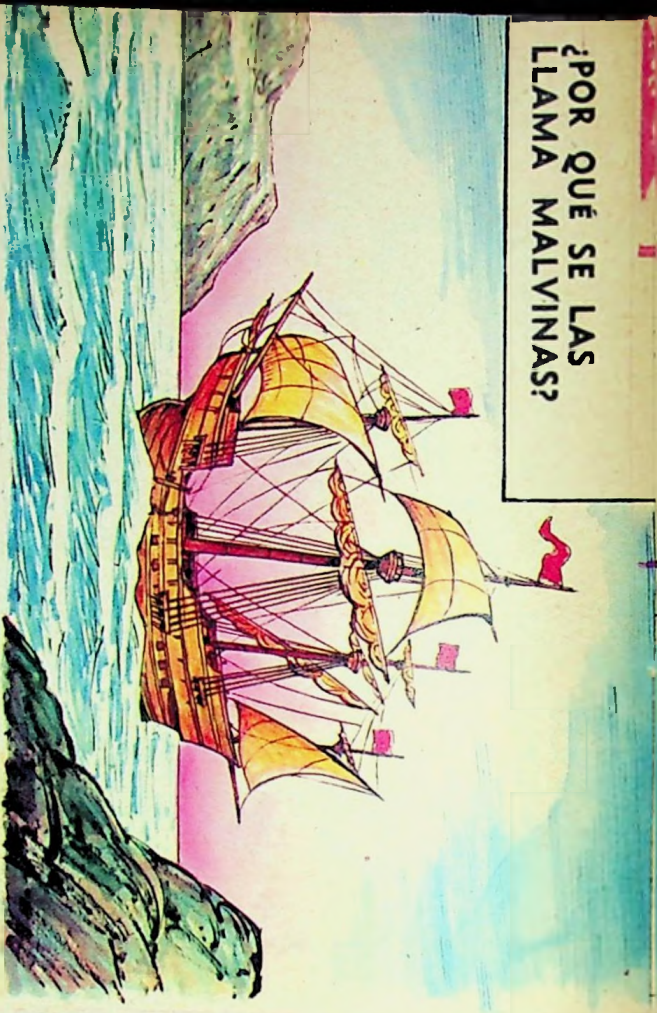

En los siglos XVII y XVIII visitaron la región marinos ingleses y franceses, que fueron dando nombre a las islas o a sus accidentes geográficos. Así, en el año 1690 el capitán inglés John Strong, llevado por un fuerte temporal,

llegó hasta las Sebaldinas y descubrió el canal de separación entre la Gran Malvina y la Soledad y le dio el nombre de Canal de Falkland. Años más tarde los ingleses llamaron Falkland a 1^{ra} Gran Malvina y luego a las dos islas.



Los marinos franceses también navegaban por los mares del sur para llevar mercaderías hacia el océano Pacífico y cazar animales marinos. La mayoría de los tripulantes de estos barcos eran originarios de Saint Maló, puerto del que salieron más de ciento cin-

uenta expediciones. A raíz de eso se las comenzó a llamar Malouines. Los españoles transformaron ese nombre en Malvinas, y los argentinos cambiaron una de sus letras —la u en v— y las llamaron desde principios del siglo pasado: Malvinas.

EN LA ACTUALIDAD?

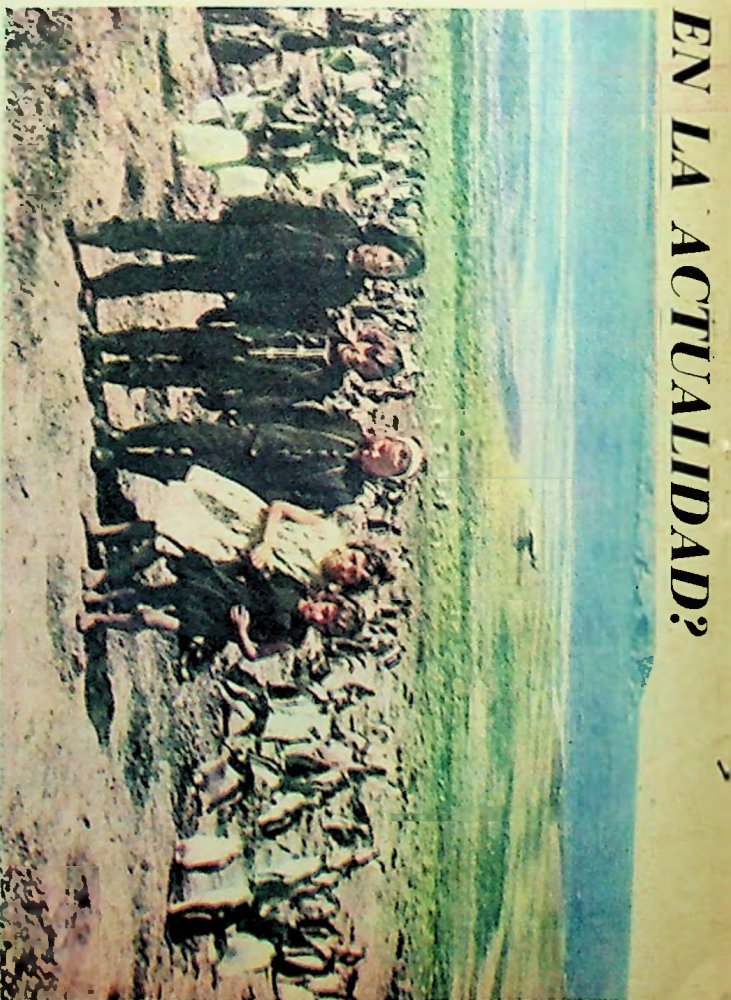

También tienen importancia las actividades pesqueras y la caza de animales, como focas, lobos marinos, etc. El movimiento principal del puerto lo constituyen los barcos cargueros.



Los medios de locomoción más comunes en las Malvinas son el caballo para andar por el interior y la bicicleta para recorrer las calles de Puerto Stanley, pues no hay trenes ni ómnibus.

PALITO

Ortiz

VENANCIO ORTIZ
E HIJOS S.R.L.



CONTINUARA



SITUACIÓN RELATIVA DE LAS MALVINAS

58°

Fenómenos invernales

1

Por qué hace frío. ¿Por qué hace frío en el invierno? Hubo un tiempo durante el cual todos creían que el sol giraba alrededor de la tierra; era fácil imaginar que aquél hiciese un giro más largo y que por lo tanto estuviese más distante. Después se llegó al descubrimiento que la Tierra tiene forma esférica, se pudo demostrar que ella es la viajera del cielo y —algo que sorprendió ciertamente—, se comprobó que, mientras nosotros estamos en el invierno, en otras partes están en el verano. Hoy en día esto es claro para todos. Sabemos que la causa del frío no es la distancia del Sol a la Tierra, sino en la forma en que sus rayos llegan a ésta: en el verano, los rayos caen perpendicularmente y tenemos calor; en el invierno, caen en forma oblicua a la superficie terrestre y tenemos frío. ¿Pero, cómo es que pueden llegar en forma directa en algunos puntos de la Tierra y en forma oblicua en otros, y al mismo tiempo? Pronto lo podemos explicar: observen bien la ilustración de esta página. En ella está representado el movimiento de la Tierra en torno al sol y la posición que ella tiene el día 21 de junio (a la izquierda) y el 21 de diciembre (a la derecha). Nuestro planeta, como todos sabemos, gira en torno a un eje imaginario y este eje es oblicuo. Así que el 21 de junio los rayos del sol caen a pico sobre el hemisferio boreal, mientras que en el austral caen en forma oblicua. Exactamente lo contrario de lo que sucede el 21 de diciembre.

Fichero Billiken

Fenómenos invernales

2

La noche polar. Hay lugares en la Tierra en los cuales durante seis meses el sol no se pone nunca y durante otros seis meses es noche oscura, continua. Estas son las zonas polares; la ártica, en torno al Polo Norte, y la antártica, alrededor del Polo Sur. ¿Y por qué es así? También en este caso es necesario que observemos atentamente una ilustración en la que aparece la posición de la Tierra y del Sol al 21 de diciembre. Ya hemos visto en otra ilustración que durante este tiempo los rayos del sol caen oblicuamente en la zona templada, que es la septentrional. Pero, ¿qué sucede en el ártico? Reina una absoluta oscuridad, y aunque la Tierra gire sobre sí misma los rayos solares no pueden llegar allí. En la otra zona polar sucede exactamente lo contrario: allí es siempre de día. Y para que esto cambie se necesita que la Tierra recorra la mitad de su viaje alrededor del Sol y se sitúe en la parte opuesta; entonces será de día en el Norte y de noche en el Sur. Son tierras bastante extrañas las polares: un día que dura un año, albas y crepúsculos que duran semanas y hasta en el verano un sol pálido, bajo en el horizonte y en apariencia inmóvil. Aquí las sombras son largas y pálidas y el frío, intensísimo en la larga noche, se atempera durante el verano, pero sin llegar nunca a la temperatura de diez grados.

Fichero Billiken

Fenómenos invernales

3

Habitaciones invernales. El hombre ha sido creado de manera que pueda aclimatarse fácilmente a cualquier temperatura. El invierno no puede perjudicarlo; mientras que otros animales de sangre caliente, como él, reducen su circulación y están obligados, durante el invierno, a amodorrarse; el hombre continúa su vida regularmente. Cuando el frío llega a ser intensísimo (como acontece en el invierno ártico, en el que el termómetro llega a los cincuenta grados bajo cero), se dirige hacia el Sur y espera la nueva estación. El primer cuidado del hombre al comienzo de los fríos es su casa. Los lapones, por ejemplo, que durante todo el verano hacen una vida nómada en las tiendas cónicas construidas con corteza de árbol, se refugian a los primeros hielos en las cálidas "tupas", cabañas de madera con el techo recubierto de troncos de tierra. Los samoanos cambian el tapizado de sus cabañas: substituyen la corteza de abedul por los pelos de reno. Los últimos esquimales construyen su conocida cabaña de hielo: es siempre preferible estar a cero grados en el interior de un iglu, a sufrir los espantosos rigores del invierno polar. En las zonas templadas no es necesario cambiar o modificar la casa: es suficiente con recurrir a la calefacción al final del otoño. En la ilustración pueden ver las distintas soluciones, una tupa, un iglu, una cabaña samoana y la circulación de agua caliente en una instalación de este tipo.

Fichero Billiken

Fenómenos invernales

4

El hombre y el frío. Ya hemos tenido oportunidad de observar en otras ilustraciones los efectos meteorológicos del frío, como ser las muy insidiosas heladas, las precipitaciones de nieve y las nieblas, que transforman en forma notable el ambiente en el que vive el hombre y dificultan su forma de accionar. Lo que los otros animales pueden superar por medio de su instinto, el hombre lo resuelve por medio de la inteligencia; por ejemplo, nosotros sabemos que con el frío nuestro cuerpo consume más energía, así que al llegar el invierno aumentamos las calorías de nuestros alimentos. No habiendo sido provistos por la madre naturaleza de una piel que nos repare de los rigores invernales hemos aprendido a aprovechar las fibras animales y vegetales para tejernos ropas pesadas, que no permitan que se pierda o disipe el calor de nuestro cuerpo. Pero no basta: donde el clima invernal crea condiciones difíciles de vida no faltan las providencias del hombre. Existen tierras, al norte de la zona templada, en las que el hielo recubre totalmente la superficie de los ríos y de los lagos, bloquea los puertos y muelles. Aquí entran en acción los rompehielos (ver la ilustración), también los vehículos que se transforman en trineos y los que se arman con patines. Y todo continúa con el ritmo habitual. Como puede apreciarse, el terrible clima invernal no doma al hombre, que, otra vez más, demuestra ser verdaderamente el rey de la creación.

Fichero Billiken

FENÓMENOS INVERNALES

G HABITACIONES INVERNALES G POR QUÉ HACE FRÍO

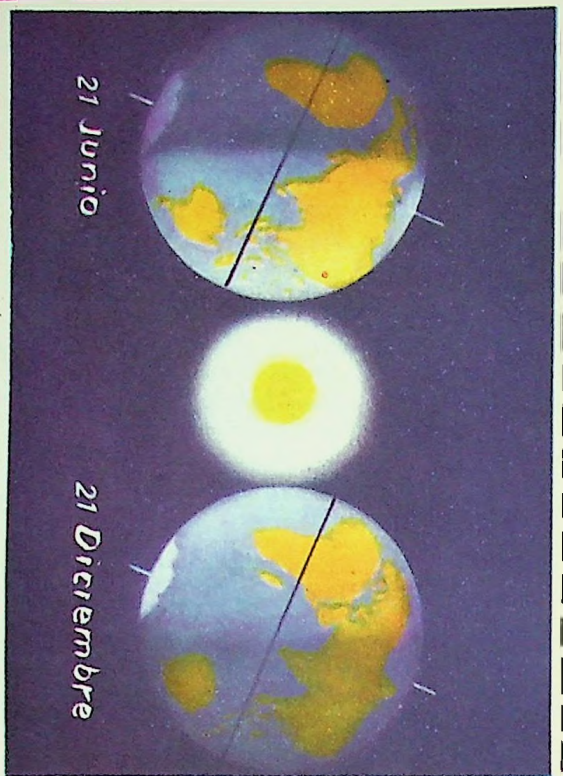
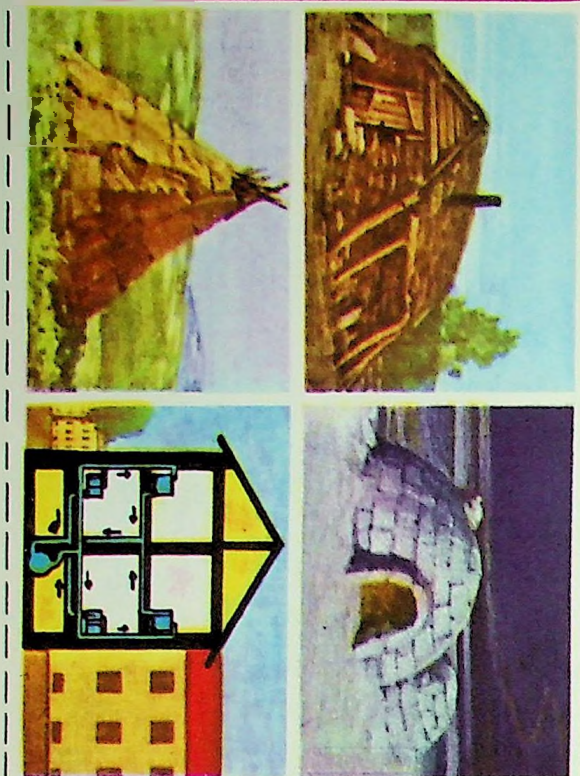

G EL HOMBRE Y EL FRÍO G LA NOCHE POLAR

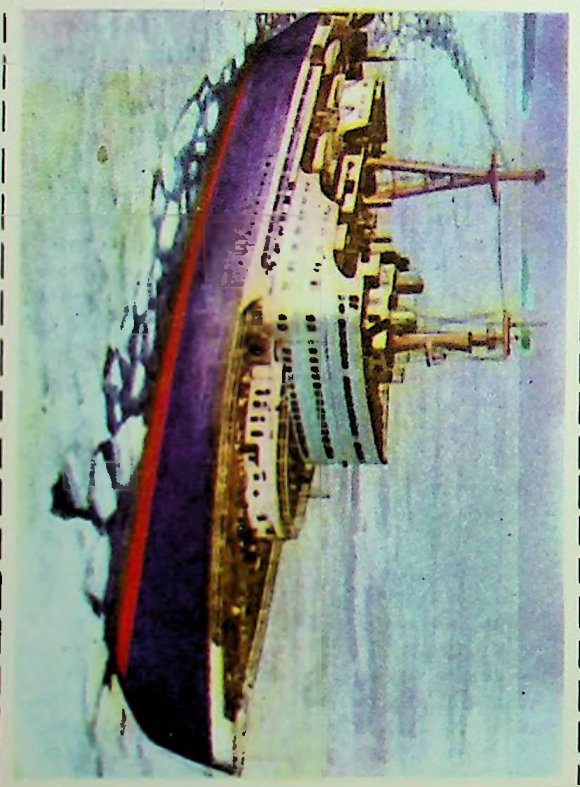

ANUNCIO

fosforodelismo
 DOMINÓ
 REGALASELO A PAPA
 Instrucciones:
 Recortar los rectángulos por la línea de puntos, pegarlos sobre 28 cajas de fósforos de madera nuevas o usadas y dejar secar.
 Jugar de acuerdo con las reglas del dominó.

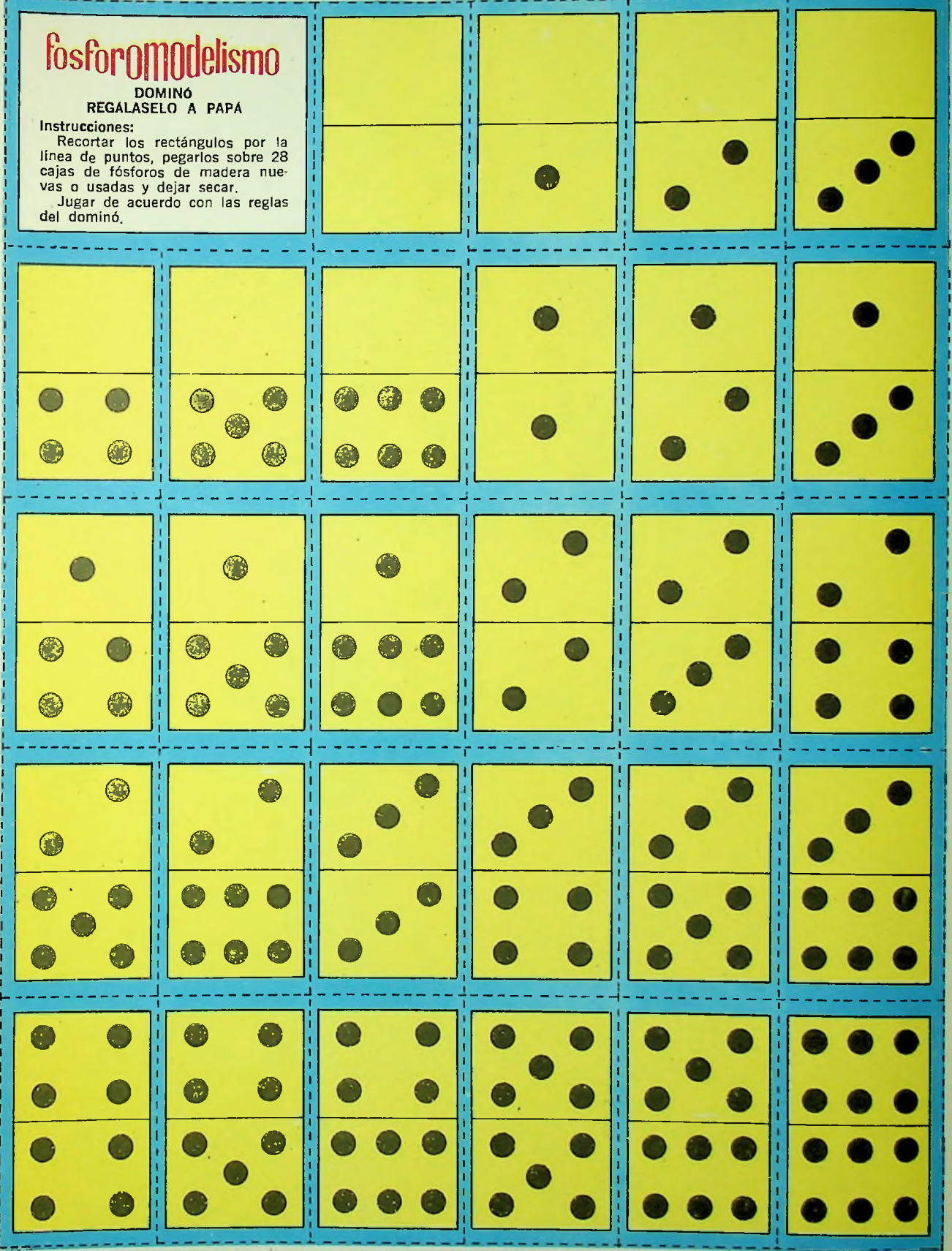

¿COMO SON LAS MALVINAS

PRIMERA COLONIZACION



fosforodelismo

DOMINÓ
REGALASELO A PAPA

Instrucciones:

Recortar los rectángulos por la línea de puntos, pegarlos sobre 28 cajas de fósforos de madera nuevas o usadas y dejar secar.

Jugar de acuerdo con las reglas del dominó.

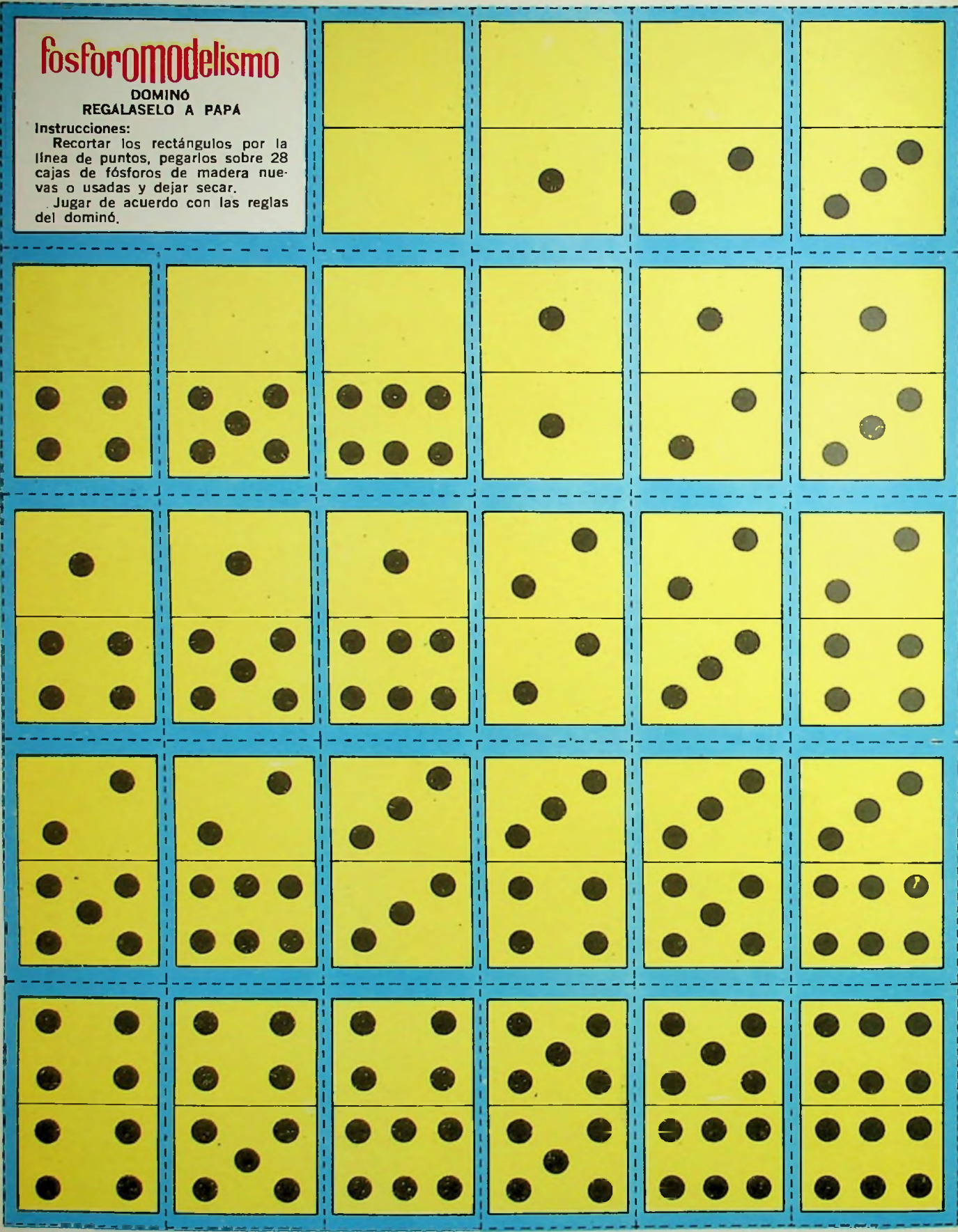

del que salieron más de ciento cin-
pasado: Malvinas.

Colectión Illiken

PRIMERA COLONIZACIÓN



Los marinos que navegaban o comerciaban por el lejano sur necesitaban tener un lugar donde abastecerse y, por eso, el capitán de fragata francés Luis Antonio de Bougainville pidió

autorización para fundar una colonia. A principios de 1764 llegó a la isla Soledad y fundó el fuerte de San Luis. El 5 de abril de ese año tomó posesión del lugar en nombre del monarca.

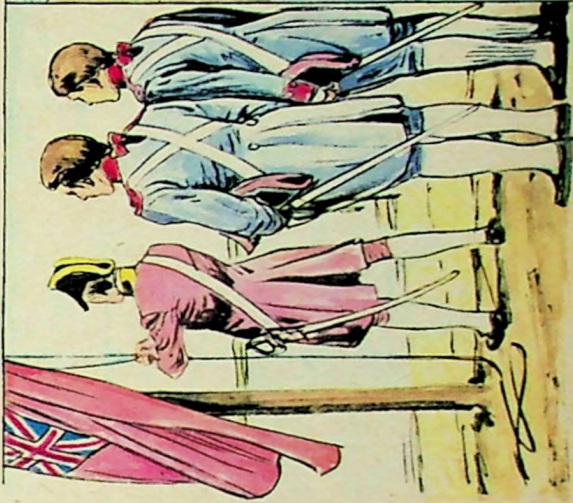

Los ingleses también deseaban tener un establecimiento en ese lugar, y enviaron al capitán John Byron. Este llegó a la Gran Malvina y el 23 de enero de 1765 desplegó en tierra el pabellón real y tomó posesión del lugar en nombre del rey Jorge III.

Colectión Billiken



La población del archipiélago asciende a unos 2.200 habitantes. La mayoría, unos 1.300, vive en la capital, que es Puerto Stanley. La segunda población es Darwin, y cuenta con unos 650 habitantes.



La principal riqueza la constituye el ganado ovino, del que existen unas 600.000 cabezas. De ellos se explota principalmente la lana, que se exporta a Gran Bretaña. También existe ganado vacuno, y las industrias son derivadas de la ganadería: cuero, lana, carne y sebo.

ESPAÑA PROTESTA



Quando el gobierno español tuvo conocimiento de las fundaciones realizadas por franceses e ingleses protestó enérgicamente reclamando sus derechos. Francia aceptó entrar en negociaciones y en 1767 el mismo capitán Bougainville entregó la colonia al primer gobernador español, capitán de navío Felipe Ruiz Puente.



Para saber si también había establecido ingleses al gobernador de Buenos Aires, Francisco Bucarelli, comisionó al capitán de fragata Ferrnand de Rubalcava. Este localizó el pequeño fortín de Puerto Egmont y después de presentar una protesta retoró a Buenos Aires.



Desde ese momento España entró en posesión definitiva del archipiélago y a gobernar en forma directa como dependencia del gobernador de Buenos Aires. Al Puerto Luis se lo llamó Puerto Soledad y en él se instaló una guarnición.



Enterado de estos sucesos, el gobernador de Buenos Aires mandó una flotilla de 5 fragatas y unos 1.500 tripulantes al mando del capitán Juan Ignacio Madariaga, quien tras breve lucha obtuvo la capitulación de los ingleses el 10 de junio de 1770.

RECLAMACIONES ARGENTINAS

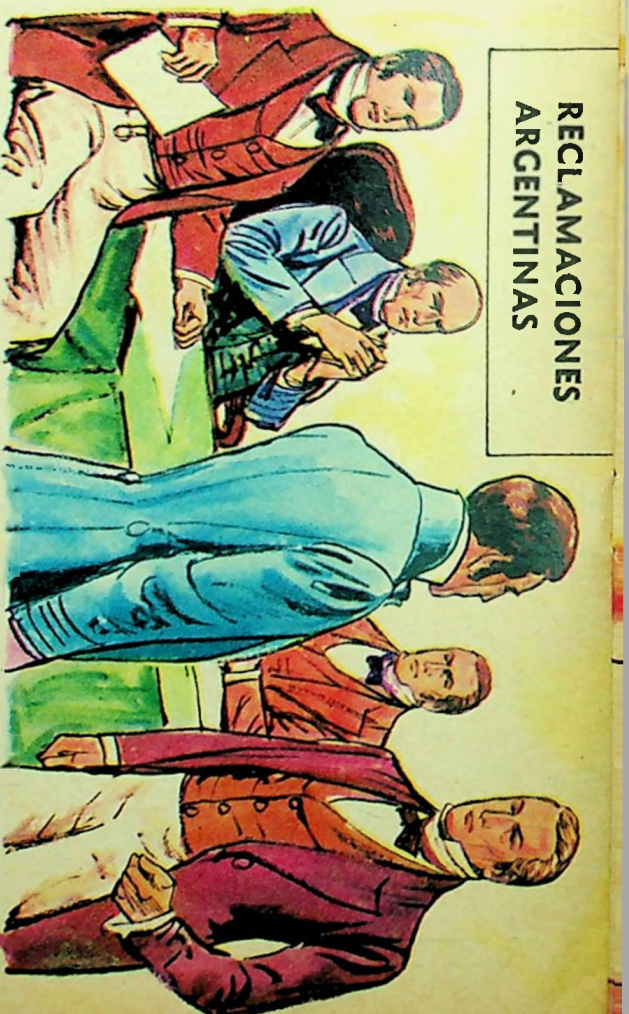

Ante la imposibilidad de batirse, ya que carecía de fuerzas, el comandante Pinedo regresó a Buenos Aires para informar al gobierno. El 15 de enero de 1833 se conocieron en Buenos Aires los detalles de la invasión

inglesa y el ministro Manuel V. Maza presentó un enérgico reclamo al encargado de negocios británico protestando por la ocupación de las Malvinas y por el insulto inferido al pabellón de la República.



El ministro argentino en Londres en esa época era el Dr. Manuel Moreno, quien de acuerdo con las instrucciones recibidas entregó el 17 de junio de 1833 su primera nota de reclamación y protesta. Posteriormente presentó otras sin obtener la satisfacción debida.



Ha pasado más de un siglo y en muchísimas oportunidades se ha reclamado la devolución de este territorio. El actual gobierno, en el seno de la Organización de Estados Americanos y de las Naciones Unidas, ha defendido sus derechos inalienables y espera que con justicia se le devuelvan las islas Malvinas que legítimamente nos pertenecen.

OCUPACIÓN INGLESA



En el año 1832, siendo gobernador de Buenos Aires Juan Ramón Balcarce se envió a las Malvinas a José F. Messtivier como gobernador interino. Lo condujo el bergantín "Sarandí", co-

mandado por José María Pinedo. En Puerto Soledad la tripulación se amotinó y dio muerte al gobernador. Pinedo quedó al frente de la colonia y persiguió a los insurrectos.



A fines de diciembre llegó a la bahía la corbeta de guerra británica "Clío", a las órdenes del comandante John Onslow. El jefe inglés subió al "Sarandí" el 2 de enero de 1833 e informó al marino argentino que tenía orden de tomar posesión de las islas Falkland en nombre de Su Majestad Británica.

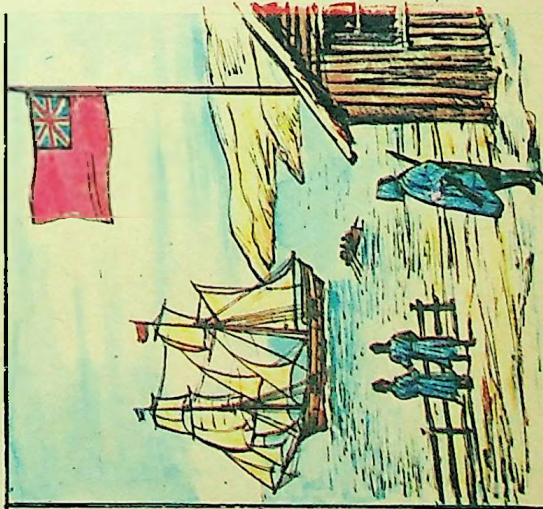

Pinedo protestó y se negó a retirar la bandera nacional del fuerte. El día 3 un oficial de la "Clío", después de arriar la enseña argentina, la llevó al "Sarandí". Los ingleses tomaron posesión en tierra de Puerto Soledad enarbolando el pabellón inglés.



En septiembre de 1770 llegaron a Inglaterra los marinos expulsados y dieron cuenta a las autoridades de lo sucedido. Esto creó una gran tensión. Se produjeron varias gestiones diplomáticas que culminaron con el convenio de declaración de Maserano de 1771.



De acuerdo con este tratado el rey de España desautorizaba al gobernador de Buenos Aires y devolvía a Su Majestad Británica Puerto Egmont con todas sus instalaciones, pero reafirmaba la soberanía hispana en las islas Malvinas. Esto se cumplió en 1771.

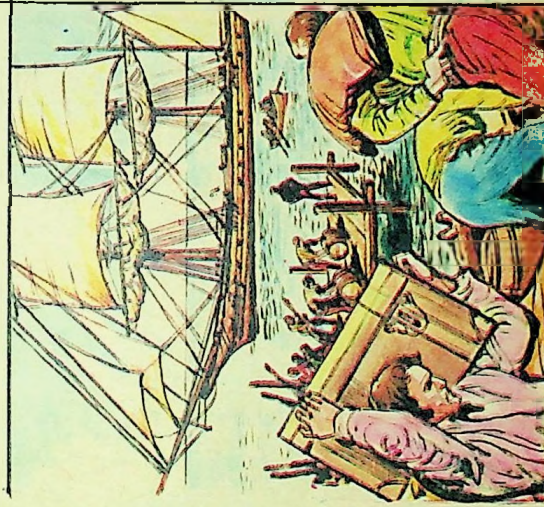

Tres años después los ingleses abandonaron Puerto Egmont, quizá cumpliendo un convenio secreto con España. A tal efecto llegó a las Malvinas el transporte "Endeavour", que en 1774 embarcó a los moradores, armas, casillas y abastecimientos.

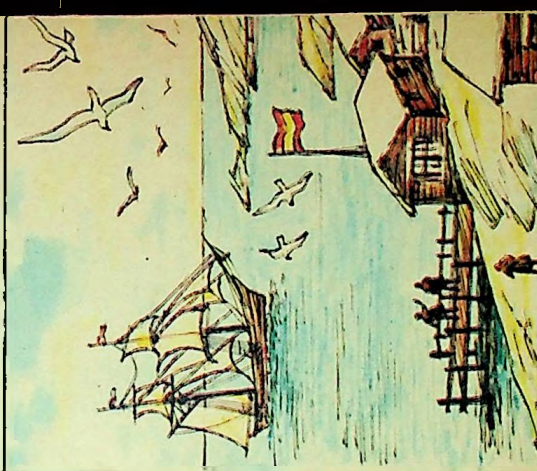

Desde el retiro de los ingleses las Malvinas quedaron bajo el dominio de los españoles. La colonia de Puerto Soledad contaba con un centenar de habitantes y desde 1774 a 1811 tuvo diecinueve gobernadores.

SOBERANÍA ARGENTINA



Con la Revolución del 25 de Mayo de 1810 nuestro país inicia la época de la libertad, formándose la Nación en base a los territorios heredados de España, entre los que figuran los del Continente Sudamericano así como las islas adyacentes y Antártida.

Hasta 1811 España, por intermedio de la comandancia marítima con asiento en Montevideo, mantuvo la guardia en Puerto Soledad. Las autoridades patriotas, ocupadas en las luchas de la independencia, no tuvieron oportunidad de enviar fuerzas para posesionarse de las Malvinas.



El 10 de junio de 1829 el gobernador de Buenos Aires nombró al comerciante hamburgués Luis Vernet gobernador civil y militar del archipiélago. Poco después Vernet se dirigió a los capitanes de barcos extranjeros indicando la prohibición de pescar en aguas argentinas.



A pesar de las prohibiciones muchos continuaban pescando y ante las reiteradas infracciones Vernet apresó en 1831 a tres goletas norteamericanas: la "Superior", la "Harriet" y la "Breakwater". Esta última logró huir.

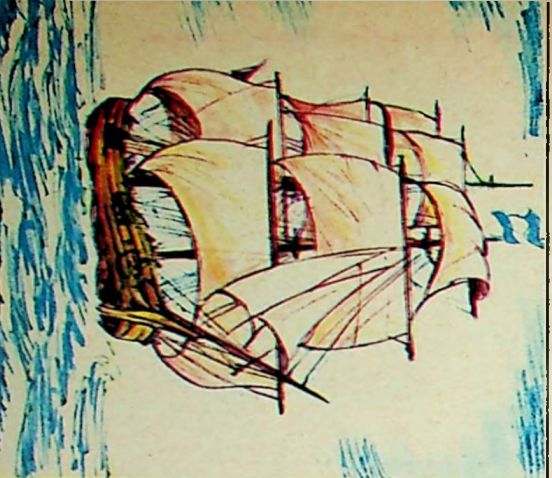

Siendo gobernador de la provincia de Buenos Aires el general Martín Rodríguez, envió una expedición a las islas al mando del capitán David Jewett. Este partió en el velero "Heroina" y el 6 de noviembre de 1820 rescaló en la bahía de San Luis, donde ostaba el Puerto Soledad.



El capitán y parte de los tripulantes desembarcaron, y en una emocionante ceremonia izaron el pabellón argentino y en su honor hubo repeticiones de cañones y fusilería.



En noviembre llegó Vernet a Buenos Aires para iniciar un juicio, y entonces se produjo algo imprevisto. El cónsul de los Estados Unidos de América, Jorge W. Slacum, reclamó por las medidas tomadas contra sus compatriotas y rogó a las Provincias Unidas el derecho de actuar en esas islas.



El comandante de la corbeta norteamericana "Lexington", capitán Si-las Duncan, se dirigió a las Malvinas, y el 28 de diciembre de 1831 desembarcó en Puerto Soledad y cometió toda clase de tropelías. El entonces gobernador de Buenos Aires, Juan R. Balcarce, protestó ante el gobierno norteamericano y posteriormente se hicieron otras reclamaciones.

Ch ch
Chino

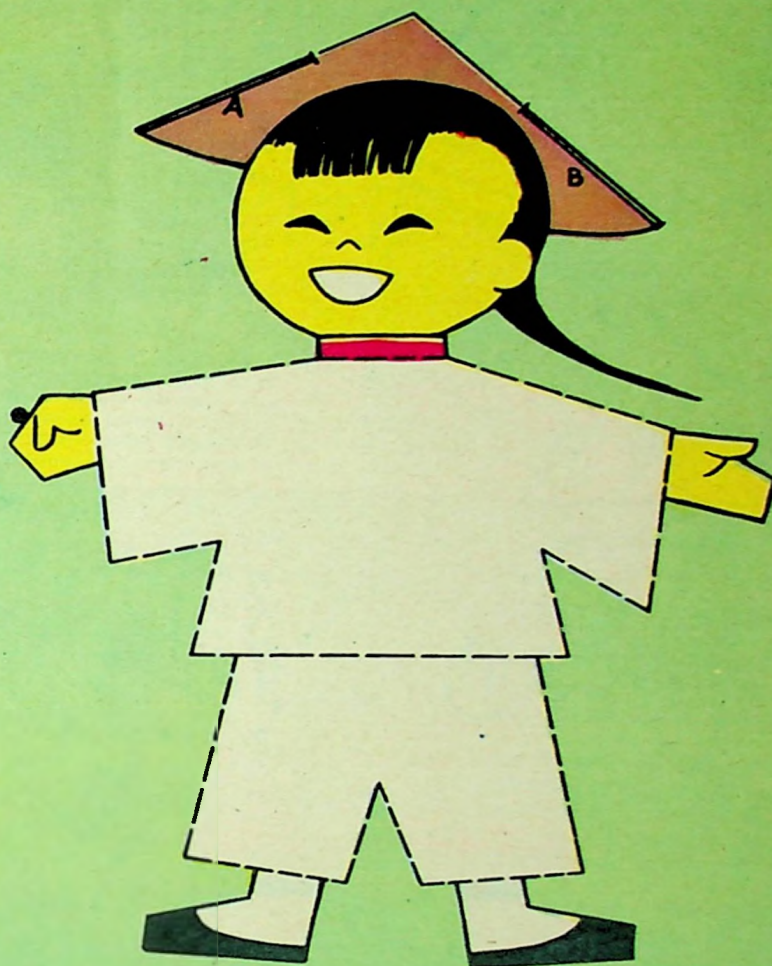

Valle

Este entretenimiento tiene por finalidad desarrollar la observación, atención y actividad manual del niño, y además introducirlo en el conocimiento de las consonantes. Pega la página sobre cartulina resistente y recorta las partes que están abajo. Debes ajustar el traje del chino sobre el espacio blanco del de la escena. Luego practica las ranuras A y B de la escena y atra-

viesa por allí las aletas del grupo pegándolas por el lado interno. Pliega el farolito en forma de acordeón por las líneas de rayas y lo introduces por las ranuras 1 y 2, previamente cortadas, de la figura. Desde el punto negro que está en la mano del chino hasta el que está en la parte superior del farolito pasa un palillo finito.

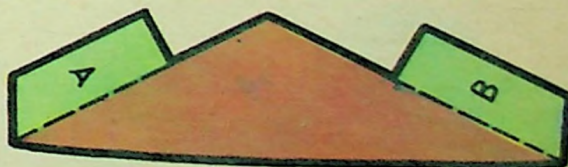

chupete



choclo

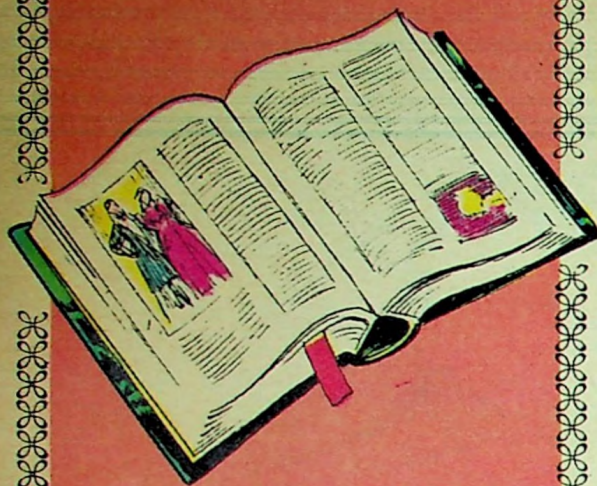

DIA DEL LIBRO

El libro, un conjunto de hojas impresas reunidas en un volumen, es desde hace siglos un elemento fundamental de la cultura y de la comunicación del saber y el pensamiento humanos. La palabra libro deriva directamente del sustantivo "liber", voz latina que significa corteza. La invención de la escritura y del papel y la imprenta permitieron la aparición del libro tal como lo conocemos en nuestros días. Pero en la antigüedad se utilizaron diversos materiales.



En la época prehistórica el hombre fijó sus ideas por medio de dibujos, y cuando esos trazos se simplificaron nació la escritura, unos 3500 años antes de Cristo. Los egipcios tenían escritura jeroglífica, los caldeos y asirios, escritura cuneiforme, pues los signos tenían forma de cuña. Los fenicios crearon un alfabeto en que cada signo representaba un sonido. Por ser más sencillo se difundió rápidamente, y el abecedario que nosotros usamos en la actualidad proviene del alfabeto fenicio.



Hacia el siglo I de nuestra era los chinos inventaron un sistema de fabricación de papel extraído de las fibras de la morera y bambú, y con ellas preparaban una hoja delgada y lisa para escribir. Los árabes adoptaron el sistema y fabricaron papel con trapos de lino y lo introdujeron en Europa hacia el siglo XII. A los chinos se debe, también, la invención de una tinta especial.

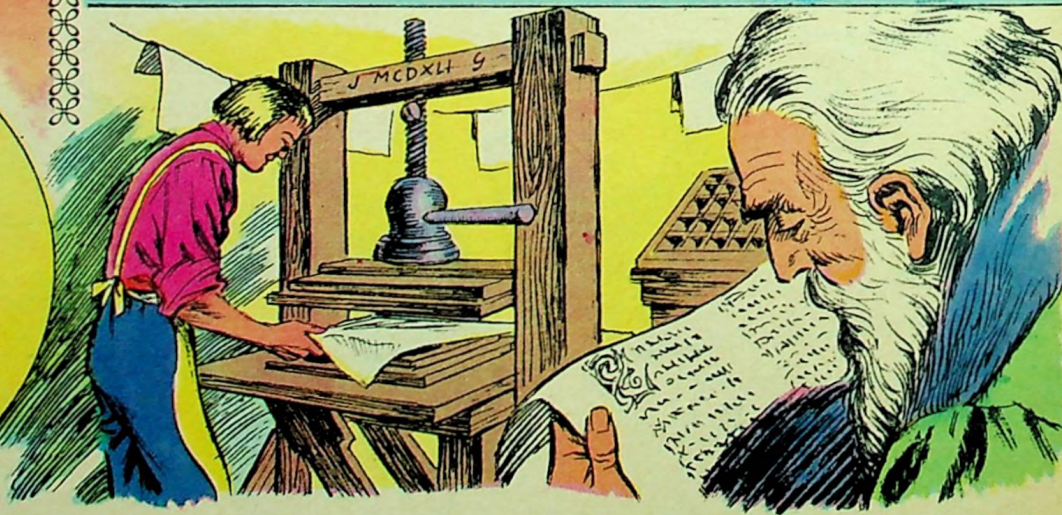

Alrededor de 1440 el grabador e impresor alemán Juan Gutenberg dio a la imprenta gran desarrollo inventando los caracteres móviles de madera. Esto tuvo una importancia extraordinaria,

pues hizo posible la aparición del libro tal como lo usamos hoy, accesible a todas las personas, pues la imprenta multiplicó los ejemplares y bajó su precio.



En la antigüedad se usaron diversos materiales para escribir, como piedra, tablillas de arcilla, metal, etc. Del papiro (planta de hojas largas y estrechas) los egipcios sacaron una lámina,

que usaban como papel, y también se usaban los pergaminos, hechos con pieles de cabra o de carnero preparadas especialmente para recibir la escritura.



El libro nació como una necesidad de conservar reunido el pensamiento de un pueblo, una comunidad o un autor científico o literario. Las obras eran copiadas pacientemente por los mon-

jes durante la Edad Media y se conservaban en las bibliotecas de los conventos. Por eso la cultura era un verdadero privilegio para pocas personas.



Las artes gráficas nacieron y se desarrollaron con la imprenta. En el siglo XV se empezó a usar el grabado sobre madera. Las

ilustraciones en colores comienzan a realizarse a fin del siglo XVIII, y en el siglo pasado se incluyeron fotografías.

TROMPITA en Canadá

P



No vuelvas la cabeza... Nos espían unos indios...

¡Oh! ¿Me habrán vuelto a encontrar?



Por el momento no hay nada que temer. Si hubiesen querido hacernos mal, ya nos lo habrían hecho...

¿Crees?



¡Claro que sí! Los conozco. ¡Deben estar siguiéndote con una intención bien definida!

Seguramente para que los lleve hasta donde me esperan mis amigos.



En ese caso, hay una sola solución... Llevarlos por una pista falsa...

Creo que tienes razón...



Voy contigo... Conozco la región y guardo un viejo rencor a esos de las plumas.

¡De acuerdo!



¡Tengo un escondite secreto! ¡Te llevo allá!



Unos instantes después...

¡Desaparecieron!

(Continuará)

TARJETAS DE EJERCITACIÓN MATEMÁTICA

Cuarto Grado

Quinto Grado

Sexto Grado

4º

1

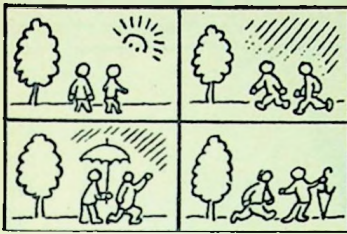

Observa y responde.
 Qué parte del gráfico es cada cuadrado.
 En cuántos cuadrillos aparece el sol.
 En cuántos cuadrillos llueve.
 En cuántos aparecen niños.

5º

1



Necesita para 1 vestido $\frac{1}{6}$ del rollo.

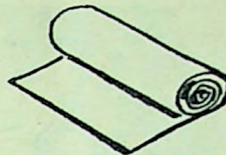

EL ROLLO TIENE 18 m.

Contesta
 ¿Cuántos metros necesita para 1 vestido?
 ¿Cuántos metros le quedan?
 ¿Cuántos metros usa si hace 6 vestidos?

6º

1

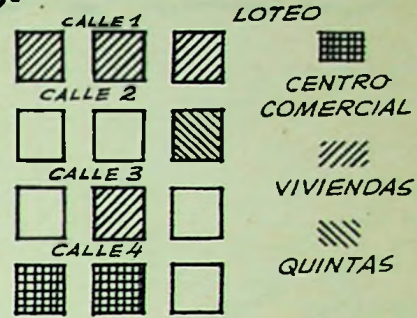

¿Qué parte del loteo está edificada con viviendas?
 ¿Qué parte ocupa la quinta?
 ¿Qué parte ocupa el centro comercial?
 ¿Qué parte queda libre?

4º

2

Estas tijeras tienen distintas aberturas.
 Mide el valor de sus ángulos.

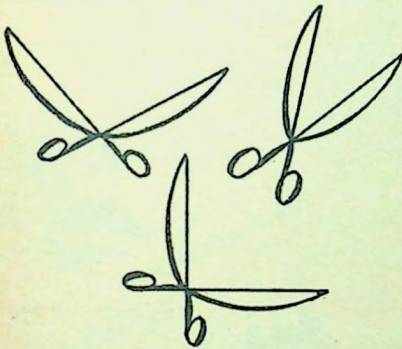

5º

2

¿Cuántos metros de varilla se utiliza para este cuadro?
 ¿Cuántos cm. quedan si el largo total de la varilla, antes de cortarla es de 1.85 m.?

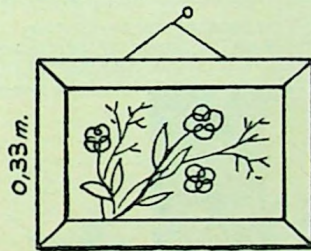

0.49 m.

6º

2

Los números de los pétalos son los divisores, y el del centro el divisor.
 Efectúa las 4 operaciones.

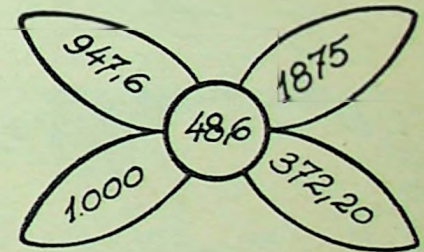

Los cocientes súmalos.

4º

3

Responde qué parte del año representa un mes, 3 meses y 9 meses

ENERO	FEBRERO	MARZO	ABRIL	MAYO	JUNIO
JULIO	AGOSTO	SEPTIEMBRE	OCTUBRE	NOVIEMBRE	DICIEMBRE

5º

3



HALLA EL PROMEDIO DE ASISTENCIA

38 OBREROS

LUNES Y MARTES: ninguna ausencia
 MIÉRCOLES: 3 OBREROS AUSENTES
 JUEVES: 2 ausencias
 VIERNES: 1 ausencia
 SÁBADO: 4 ausencias

6º

3

Perímetros
 Une el polígono con la fórmula que le corresponda.

TRAPECIO $L \times 4$
 RECTÁNGULO $L \times n^\circ \text{ lados}$
 CUADRADO $L \times 2 + L$
 POLÍGONO REGULAR $B + b + L + L$
 TRIÁNGULO ISÓSCELES. $L \times 2 + L \times 2$

En este número continuamos publicando una interesante serie de tarjetas que, reunidas, formarán un equipo muy útil para la ejercitación de los conocimientos adquiridos. Hoy aparecen tarjetas para cuarto, quin-

to y sexto grados (a la izquierda figura el grado, y a la derecha, sobre el circulito, el número de la tarjeta). Pégalas sobre cartulina resistente, córtalas y guárdalas en cajas.

OLAC el GLADIADOR

CONTRA LOS BÁRBAROS

SHAMASH... RESPONDE CON SU VOZ DE TRUENO...

¡BIEN! ¡ENTONCES AYÚDAME A SACARLA DE ESTA TORRE!

¡TODOS LOS DE LA TRIBU, SALGAMOS DE AQUÍ!



¡SE BATEN EN RETIRADA, PERSEGUIDOS POR LOS HOMBRES DE MACHEAN!



¡TODOS A LAS MONTAÑAS!



SHAMASH EMPRENDE LA MARCHA... OLAC CARGA CON LA PIEDRA Y DURANTE DOS HORAS TREPAN PRIMERO ENTRE BOSQUES, LUEGO ENTRE ROCAS...

HASTA QUE POR FIN, SHAMASH DA LA ORDEN DE ALTO.



¡ES SUFICIENTE! MACHEAN NO SE HABRÁ RECOBRADO AÚN DEL GOLPE QUE LE DI... ¡Y PARA CUANDO LOGREN ORGANIZARSE ESTAREMOS EN LAS ISLAS DEL OESTE!

ESTÁN AL BORDE DE UN PRECIPICIO... SE HALLAN EN UNA ZONA DONDE NINGUNA LEGIÓN ROMANA HABRÁ DE PENETRAR...



¡MIRA NUESTRO PAÍS, BRITANO! ¡ES UN LUGAR APROPIADO DE SACRIFICIO A LOS DIOS Y LA PIEDRA DEL DESTINO SE PERDERÁ PARA SIEMPRE ENTRE SUS RÍOS Y SUS PRECIPICIOS!

¡Y DE PRONTO, EL JEFE BÁRBARO LEVANTA LA PIEDRA SOBRE SU CABEZA...!



DEJÉMOSLA CAER PARA SIEMPRE A LAS PROFUNDIDADES...

ATÓNITO, OLAC SE LANZA HACIA ADELANTE... PERO ES DEMASIADO TARDE... PUES SHAMASH HA DEJADO CAER LA PIEDRA EN EL PRECIPICIO...



¡BÁRBARO! ¡LA PIEDRA TIENE QUE SER DEVUELTA!

¡ENTONCES TAL VEZ TE GUSTARÍA SEGUIRIA AL PRECIPICIO Y RECUPERARLA! ¡SACA LA ESPADA! ¡NADIE QUE SE ATREVA A LLAMARME BÁRBARO SEGUIRÁ VIENDO!



¡NADIE SE ESTÁ VANAGLORIANDO MÁS QUE TÚ, SHAMASH!



SE PREPARAN PARA PELEAR, ESPADA EN MANO...

¡VAMOS, BÁRBARO!... ¡MUÉSTRAME SI PELEAS CON LA MISMA FACILIDAD CON QUE HABLAS!

¡AHORA MISMO SENTIRÁS EL FILO DE MI ESPADA!

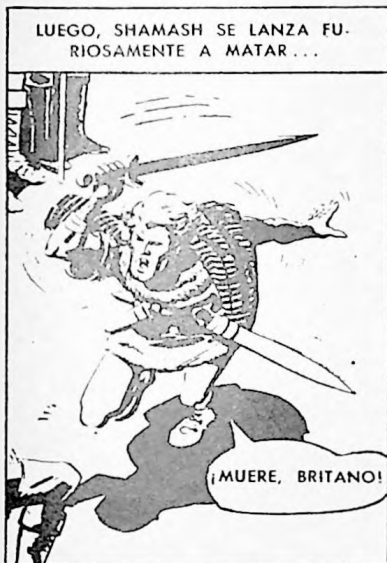

LUEGO, SHAMASH SE LANZA FURIOSAMENTE A MATAR...

¡MUERE, BRITANO!



EL ATAQUE ES CARENTE DE TÁCTICA... PERO CUANDO OLAC SE HACE A UN LADO PARA EVITAR EL GOLPE UN PIE TRAIADOR SE INTERPONE EN SU PASO...

...Y OLAC ES LANZADO POR EL BORDE DEL PRECIPICIO...



¡REÚNETE CON TU PIEDRA DEL DESTINO!



¡ALLÁ ABAJO LA ENCONTRARÁS, PERRO BRITANO!

LANZANDO UNA CARCAJADA SHAMASH SE VUELVE HACIA SUS HOMBRES...



¡NO VOLVERÁ A MOLESTARNOS! AHORA, CRUCEMOS LAS MONTAÑAS ANTES DE QUE MACHEAN Y SUS RATAS NOS ALCANCEN!

PERO NO HA LLEGADO EL FIN PARA OLAC... PUES AL CAER EL CUERPO DEL GLADIADOR GOLPEA CONTRA UNAS RAMAS...



¡POR LOS DIOSES!

[CONTINUARÁ]



SUSPENSO EN

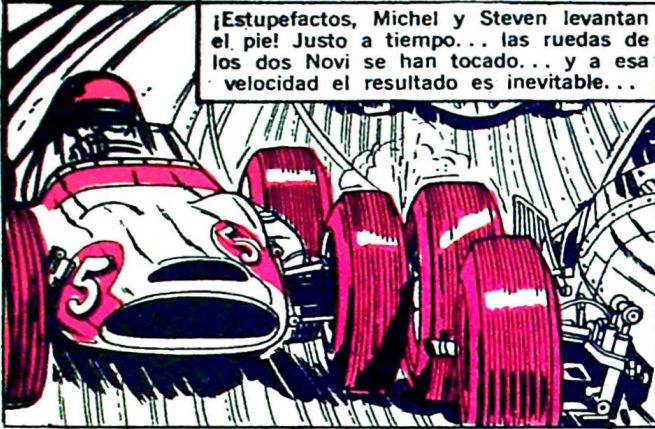

¡Estupefactos, Michel y Steven levantan el pie! Justo a tiempo... las ruedas de los dos Novi se han tocado... y a esa velocidad el resultado es inevitable...

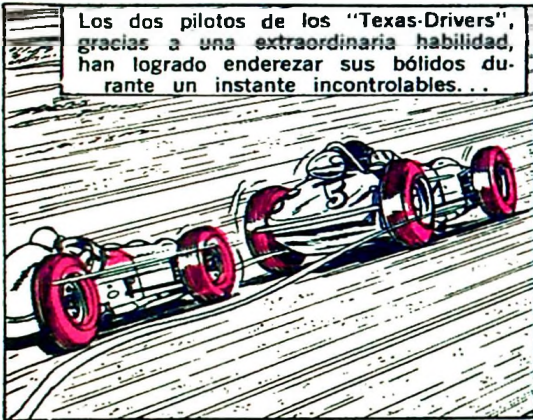
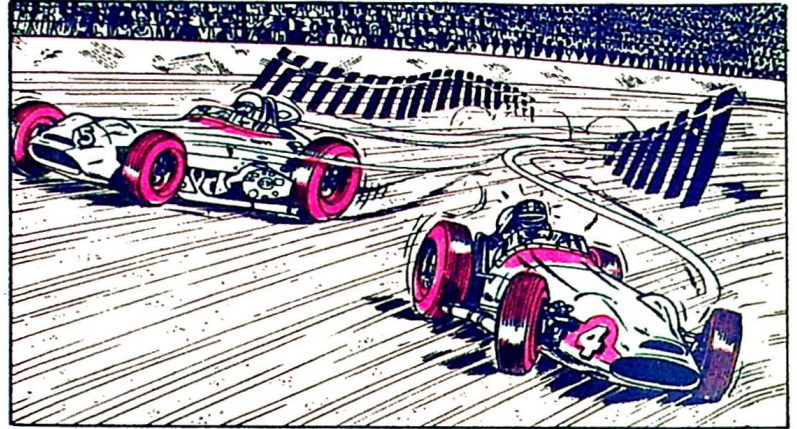

Los dos pilotos de los "Texas-Drivers", gracias a una extraordinaria habilidad, han logrado enderezar sus bólidos durante un instante incontrollables...

Pero Michel y Steve han pasado... y se lanzan al ataque de los coches de la cabeza...

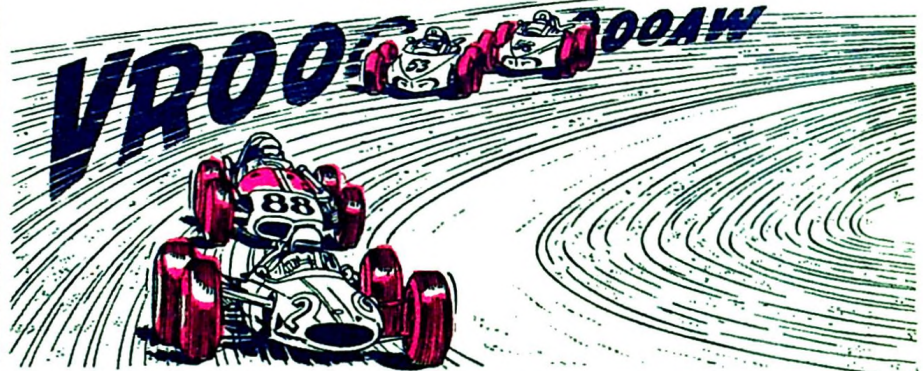

¡En su stand, el jefe está furioso! La espeluznante maniobra de Hawkins no se le ha escapado. Y espera el próximo aprovisionamiento para pedirle explicaciones...

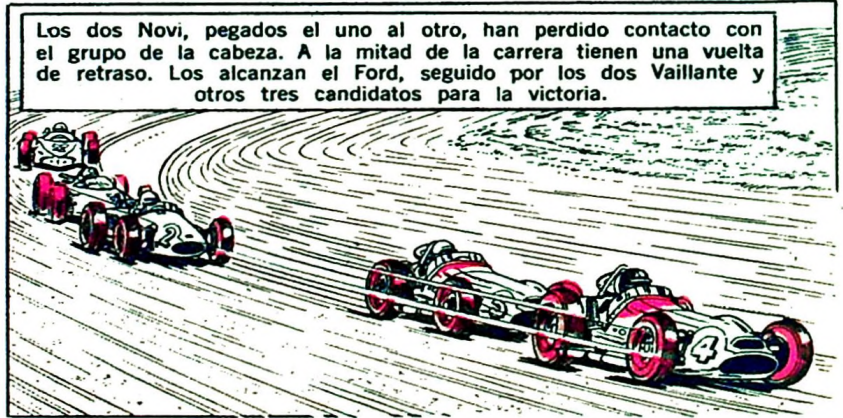

Los dos Novi, pegados el uno al otro, han perdido contacto con el grupo de la cabeza. A la mitad de la carrera tienen una vuelta de retraso. Los alcanzan el Ford, seguido por los dos Vaillante y otros tres candidatos para la victoria.

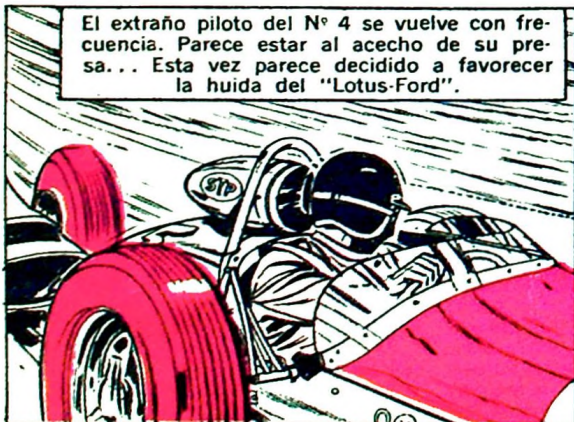

El extraño piloto del N° 4 se vuelve con frecuencia. Parece estar al acecho de su presa... Esta vez parece decidido a favorecer la huida del "Lotus-Ford".

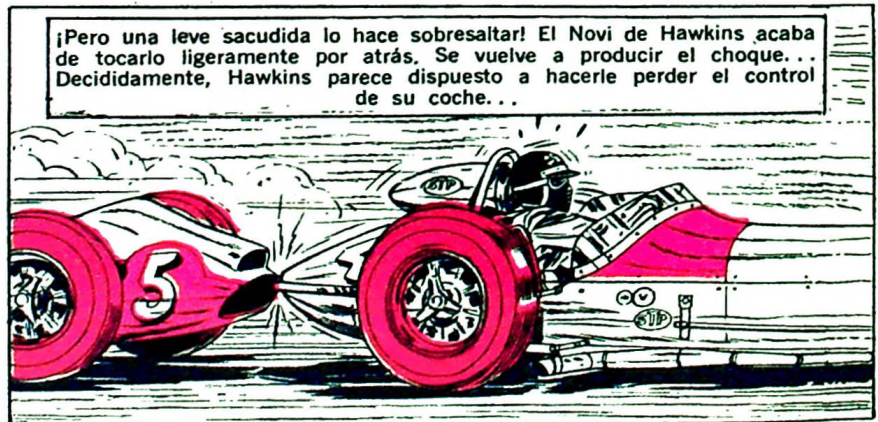

¡Pero una leve sacudida lo hace sobresaltar! El Novi de Hawkins acaba de tocarlo ligeramente por atrás. Se vuelve a producir el choque... Decididamente, Hawkins parece dispuesto a hacerle perder el control de su coche...

INDIANÁPOLIS



¡Frente a este nuevo adversario, el reemplazante de Payntor debe modificar sus planes! ¡En primer lugar tiene que salir de las garras de su compañero de equipo!

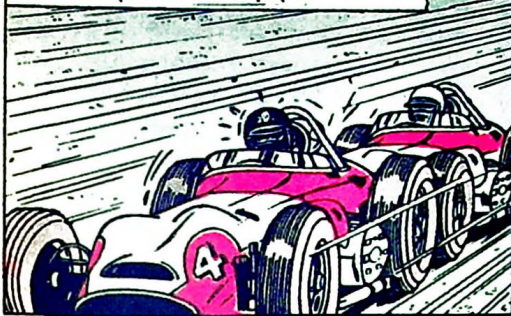

Desgraciadamente para él, un empujón más violento reduce a la nada sus esperanzas. Los dos Novi barrén de nuevo peligrosamente la pista... y, enganchados el uno al otro...

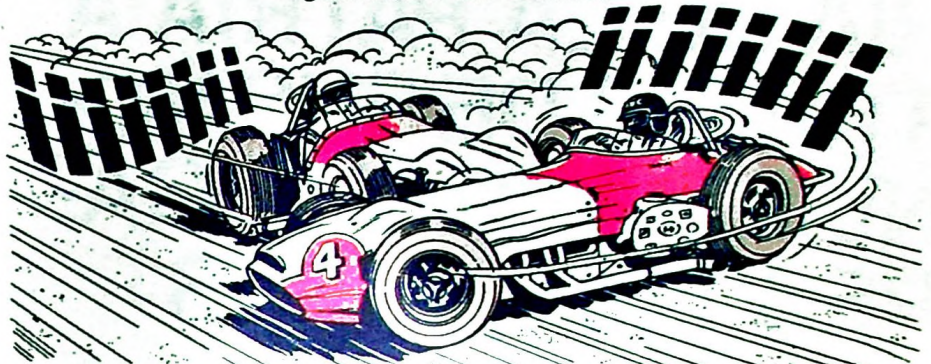

...abandonan la pista, remueven la tierra...

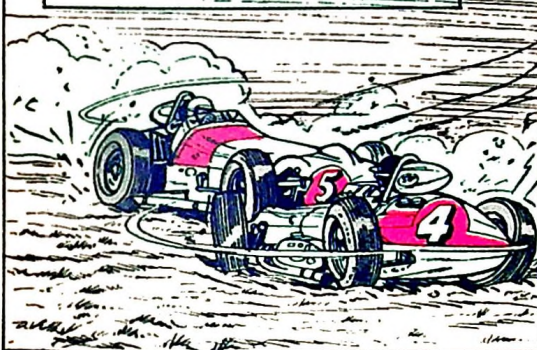

...y por fin se inmovilizan...

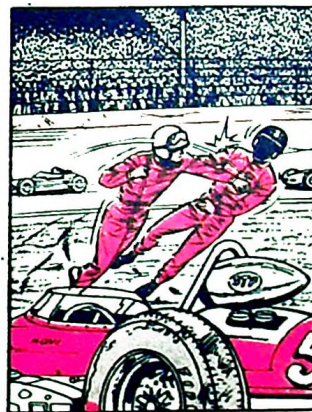
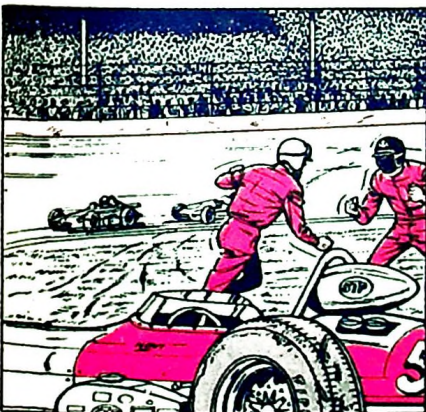
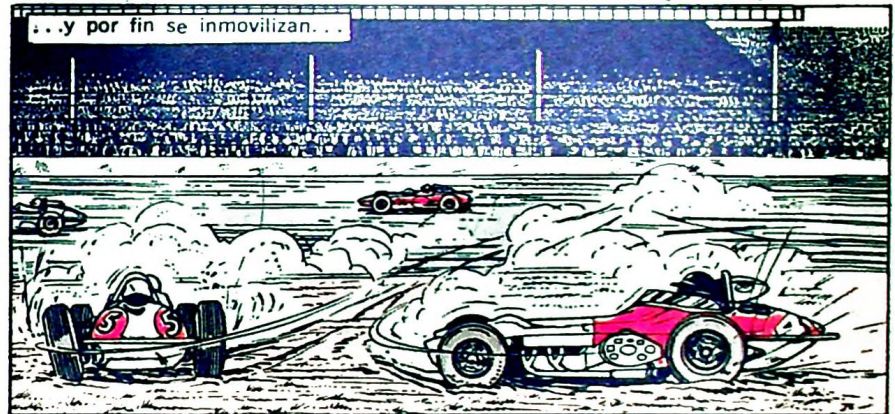

¡En Indianápolis se ha visto ya de todo! ¡Pero jamás una pelea al borde de la pista! Los oficiales intervienen...



PERO... QUE LES PASA A ESOS DOS...

¡JEFE!



¿QUE?! ¿TÚ AQUÍ?! ENTONCES... ¿QUIÉN ESTÁ PELEÁNDOSE CON CR...?



CONOZCA LA HISTORIA DE LA PATRIA A TRAVES DE SUS MONUMENTOS Y LUGARES HISTORICOS :



PARA ELLOS

ATRIL PARA LIBROS

Puedes hacer un manuable atril para sostén de libros mientras estudias, o partituras de música. Para ello necesitas un trozo de madera rectangular, que puede ser de 25 cm por 35 cm aproximadamente, lijada y pintada, y 2 ganchos de perchero.

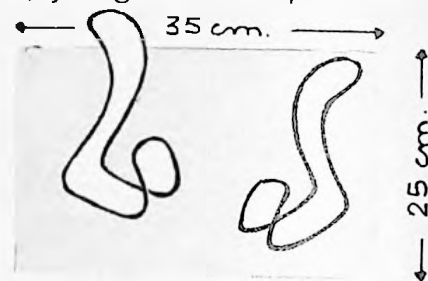

Cuando la pintura esté seca atornilla los ganchos a la madera. Decórala luego con calcomanías o dibujos hechos por ti.

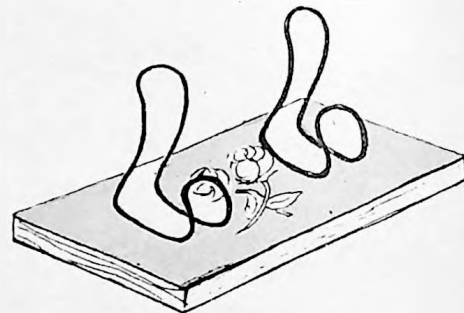

Tus libros de música o de lectura se colocarán fácilmente parados entre las dos vueltas de cada gancho.



EJERCICIOS DE OBSERVACIÓN DE LA NATURALEZA

EL SOL

Estos ejercicios tienen por finalidad ayudar a los pequeños a observar la naturaleza e introducirlos en el mundo de la ciencia por medio del juego y la expresión poética. Las represen-

taciones pueden hacerse en el aula, patio de la escuela o el hogar y los pequeños pueden usar algunos adornos que los identifiquen, despertando así su iniciativa creadora.



Personajes: 1 niño vestido de gallo, 1 niño vestido de sol, 1 girasol, varios pollitos, varios patitos.

EL GALLO: (aparece y dice)

—¡Kikiriki,
kikiricó!
Al sol saludo,
¡Kikiriki,
kikiricó!

LOS POLLITOS:

—Dicen que el sol se acuesta.

LOS PATITOS:

—¡Sí, sí, sí! . . .

LOS POLLITOS:

—¡Dicen que el sol ya brilla!

LOS PATITOS:

—¿Dónde?

LOS POLLITOS:

—En el campo y la ciudad.

EL SOL:

—Yo soy el rey
del cielo azul,
irradio calor,

mi rayo es luz.

EL GIRASOL:

—Soy una rueda dorada
que gira buscando el sol,
cuando el sol se va cantando
me duermo con su canción.

EL GALLO:

—¡Kikiriki,
kikiricó!
El sol ya brilla
en el jardín.

Juan Bautista Grosso

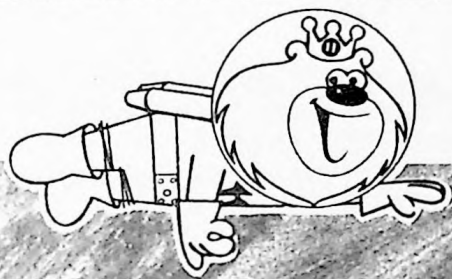

"TIERRA DE GIGANTES"

La más moderna
técnica cinematográfica
al servicio de
una fabulosa
producción de
fantasía científica!

*Un cohete perdido
en el espacio que aparece en
el extraño planeta
de los gigantes!*

MARTES 20.00

TELENOVE



20
de
JUNIO

DIA
de la
Bandera

¡juremos
defenderla
hasta morir!

La Bandera Argentina
y su creador en un
libro único para el
escolar.

BELGRANO
BELGRANO
por
A. Larrán
de Vere
\$ 270.-

En todas las librerías y en
ATLANTIDA
Florida 643 T. E. 31-4284

* **Hecho y echo**

¿Por qué suele escribirse el verbo "echar" con "h"? Es un error muy generalizado. Se debe a que se confunde su grafía con la del verbo "hacer", sobre todo en las formas del presente: "echo", "echas", etc. El verbo "echar" en todas sus inflexiones y las de sus derivados como "desechar", van sin "h" inicial (o intermedia en el caso de "desechar"). Así, se escribe: Él ha hecho. . . (verbo hacer).

Echó a su amigo (verbo echar).

La misma observación se aplicará al sustantivo "desecho" o a la forma adjetiva "desechado".

* **Ojear y hojear**

Existe también una tendencia a confundir la grafía de "ojear" (verbo derivado de ojo) y "hojear" (verbo derivado de hoja).

"Estoy **hojear**do un libro" se escribirá con "h" porque deriva de **hoja**. "Fue una simple **ojeada**", sin "h", porque deriva de **ojo**.

De ahí que **reajo** no lleva "h" intermedia (derivado de ojo) y "deshojo", con "h" (derivado de hoja).

* **Porque, por qué y porqué.**

"Lo hice **porque** me lo permitieron."

"¿**Por qué** lo hiciste?"

"Quisiera saber el **porqué** de su comportamiento."

En el primer caso es un subordinante, organizado en un solo vocablo, sin separación y sin acento, ya que la sílaba "que" es átona (prosódicamente inacentuada).

En el segundo caso, como interrogativo, va separado y acentuado el segundo de los dos elementos, ya que el monosílabo "qué" es tónico (prosódicamente acentuado).

En el tercer caso, funciona como un sustantivo sinónimo de "motivo", "causa", organizado como un solo vocablo, sin separación pero acentuado, ya que la sílaba "que" es tónica.

ENTREGA DE PREMIOS

En el Pillgrim's College, de esta capital, se llevó a cabo la ceremonia de entrega del Primer Premio del Gran Concurso Escolar "303" a la composición realizada por el alumno Martín Etcheгойen, de 3er. grado "B". El señor Geoffrey Bishop, presidente de la empresa "303", hizo entrega del premio.

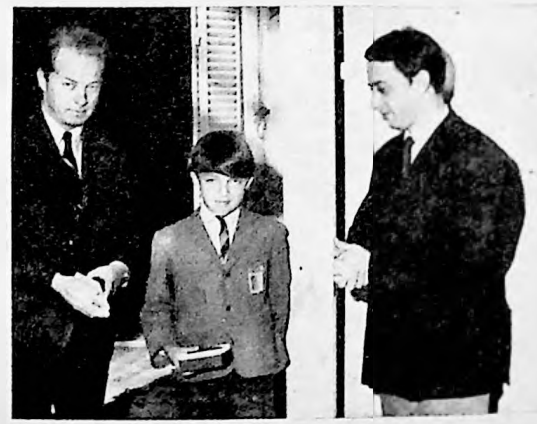

—Qué te parece una linda corbata, bien moderna, llena de flores chiquititas?

—No!

—Y un sweater todo gordo, bien peludo y suavcito para que lo abrigue cuando haga mucho frío.

—No!

—Ah!... Ya sé. Una pipa que eche humo redondo y que le dure mucho tiempo.

—No!

—BUENO. PERO ENTONCES QUE LE REGALAMOS A PAPA?

—Un ejemplar de **EL GRAFICO EXTRAORDINARIO**. Sale el 10 de junio con todos los favoritos de papá desde cuando era chiquito: Tesorieri, Cosme Saavedra, Riganti. Los famosos partidos entre Argentinos y Uruguayos, Onzari. En fin, todos los que fueron cracks.

—Y cómo lo sabías?

Ah!... esas son cosas mías. Y de Papá!



Numero Extraordinario Aniversario, con toda la historia del deporte durante los últimos 50 años en 276 páginas.

El Gráfico
Aparece el 10 de junio.



Con tapa desplegable a todo color de Rattín, Firpo, los Gálvez, Perfumo, Nicolao, Carrizo, Fangio, Artime y Loche.

\$ 250.-

Billikin

GARAYOCHEA

A	O	J	L	R	E
B	I	K	D	S	V
C	U	L	A	T	J
D	O	M	A	T	U
E	D	Z	O	V	S
F	M	N	O	W	Y
G	#	O	+	X	U
H	@	P	U	Y	B
I	~	Q	X	Z	B

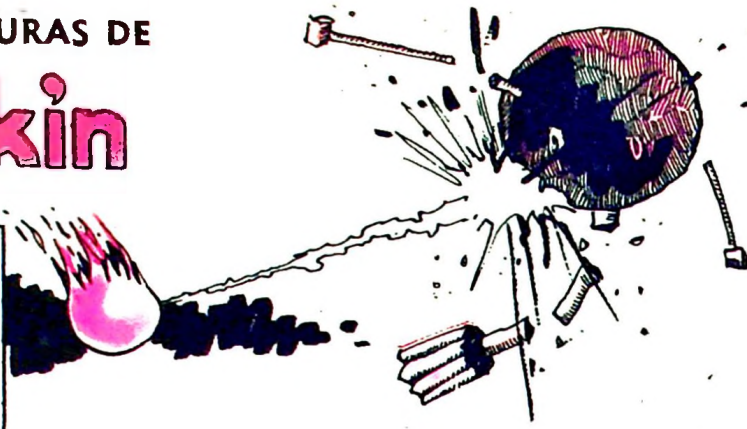





Enciclopedia infantil



El grizzly es un oso típico de América del Norte. De gran tamaño, puede medir hasta 2 metros de altura y alcanzar un peso de 600 kilos. Vive particularmente en las regiones nórdicas, especialmente en Alaska, pero habita hasta California. Cuando tiene hambre es capaz de asaltar hasta a un bisonte.

EL CARTERO

Para llevar a cabo este juego se necesitan varios participantes, cuya elección y número son libres.

DESARROLLO

Se elige un niño o una niña para que sea el cartero y se le vendan los ojos. Se escriben los nombres de los jugadores en un número correspondiente de papeles, que serán las "cartas", y se le entregan al cartero, quien procede a repartirlas con los ojos vendados. Si acierta entregando correctamente una carta, la persona que la recibe primero, pasará a ocupar el puesto de cartero. Si se fracasa en el primer intento, se repite el juego.



Hoy día África produce el 97 % de los diamantes del mundo, o sea unos 22 millones de quilates (cuatro toneladas y media) anuales. El 80 % se destina a fines industriales, pues como el diamante es el más duro de los cuerpos naturales se utiliza no sólo en joyería sino como útil herramienta.



La Cruz Roja usa como símbolo la cruz de ese color sobre fondo blanco en homenaje a la bandera suiza (fondo rojo y cruz blanca), por ser Henry Dunant, el fundador de la Cruz Roja Internacional, de origen suizo.



Las plantas acuáticas constituyen dentro de las especies vegetales un grupo numeroso y variado. Unas flotan errantes, como las lentejas de agua; otras arraigan en el fondo de los mares, lagos, ríos y lagunas, como el nenúfar blanco y la sagitaria; algunas, como los camalotes, hunden sus raíces en los arroyos, pero se adaptan a la vida libre cuando la corriente las arrastra; otras, como ciertas especies de algas, viven totalmente sumergidas.



Adolf Erik Nordenskjöld, explorador sueco, fue el primero en realizar un viaje alrededor del continente euroasiático. La parte más dificultosa de este viaje fue la travesía del mar Glacial Ártico, en el cual quedó bloqueado por el hielo durante varios meses. Realizó este viaje en 1878-1879.



¿Sabías que un ciempiés tiene 21 pares de patas?



Cervantes dijo: "La pluma es la lengua del alma".



La creosota es un líquido obtenido por destilación del alquitrán de madera. Se emplea para la conservación de la madera en postes telegráficos, postes de alambreado, etcétera.

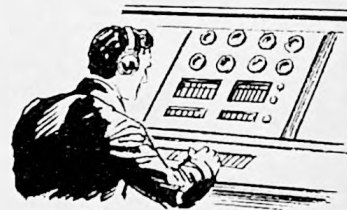
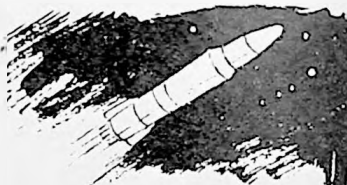

La Administración Nacional de Aeronáutica y del Espacio de EE. UU. planea para 1973 el lanzamiento de una nave espacial sobre el planeta Marte. Dicho navio tendrá un peso de 450 kilos y descenderá en paracaídas para, luego, tomar fotografías del planeta y comprobar si existe vida allí.



Durante todo el periodo colonial el azúcar consumido en nuestro país se importaba del extranjero. Hacia 1775 la caña de azúcar fue introducida al territorio de Orán (provincia de Salta); de allí fue llevada a Tucumán por el presbítero José Eusebio Colombres. Él fue quien primero la cosechó y elaboró, aunque con medios muy rudimentarios.

SIN PALABRAS



ADHERIDA AL
INSTITUTO VERIFICADOR
DE CIRCULACIONES

BILLKEN, fundada por Constancio C. Vigil el 17 de noviembre de 1919, es publicada en Buenos Aires, Argentina, por Editorial Atlántida S. A., Azopardo 579, R. 91. T. E. 33-4590/99 y 34-8840/49. Director General: Carlos Vigil. APARECE LOS LUNES. Precio del ejemplar en todo el país: \$ 70.- m/n. SUSCRIPCIONES: En la República Argentina: 1 año, \$ 3.640.- m/n. En el exterior, con franqueo vía aérea certificado: Países Limitrofes (Bolivia, Brasil, Chile, Paraguay, Perú y R. O. del Uruguay) 1 año (52 números), u\$s. 25.-; en los demás países, u\$s. 35.-. Registro Nacional de la Propiedad Intelectual N° 1.001.412. Impresa exclusivamente con Tintas Letta en los Talleres Gráficos de la Editorial Atlántida, S. A. Editora de las revistas Atlántida, Para Ti, El Gráfico, La Chacra, Sport, Gente y la Actualidad, Karina y Canal TV. Adherida al Instituto Verificador de Circulaciones y a la SIP, Sociedad Interamericana de Prensa.

CORREO
ARGENTINO
CENTRAL, SOC
3-3880 y 21

FRANQUEO-A PAGAR
CUENTA 52

TARIFA REDUCIDA
CONCESION 146



ACTUALIDAD DOCENTE

por las doctoras Marta De Buono de Baijene y María Marta Garabato



NOS CAMBIAMOS DE CASA

tiene un tono agudo, que se siguieran ciertas pautas, esto es un hecho y queda solamente el análisis para tratar de no perjudicar la conducta de los niños de ésta o de tantas familias que, con precipitación, deben cambiar de casa.

Lo más aconsejable, en estas circunstancias, es tratar de no introducir en los cuartos de los niños modificaciones drásticas respecto al mobiliario, tratar en lo posible de ubicar, si el ambiente lo permite, los mismos muebles en lugares parecidos. Todos adquirimos hábitos: en el hogar los movimientos se convierten en automáticos. Entonces, aquí está el valor de lo pequeño, que cuando el niño se despierte se encuentre rodeado de los mismos elementos que en su anterior casa. Los arreglos de fondo conviene hacerlos despacio y una vez que los niños se ambienten.

Mamá debe tener mucha paciencia...

Al problema del trabajo doméstico debe añadir, si el cambio es en época de clase, la reacción de los niños. Por eso debe tener mucha cautela, recordar que muchas veces los nervios de los chicos tienen su origen en sus propios nervios. No pretender que no extrañen, tratar de abrir las puertas a nuevos amigos, proporcionar nuevas diversiones, incluir en las comidas un plato especial, traer un regalo; en síntesis, dar una serie de estímulos para compensar las pérdidas

afectivas de maestras, amigos y objetos, que forman parte de un mundo imponderable al cual nos adherimos.

Entonces, mamá, si usted tiene que dejar su casa, trace mentalmente un plan, compense con un poco de acentuada afectividad la natural nostalgia, no pierda el equilibrio porque la casa es un desastre... y encima los chicos traen malas notas... Luego retome la senda, no se olvide que, por más perfecta que se considere la educación de los hijos o la presentación del hogar, toda exageración lleva a un desequilibrio y, aunque usted no tenga un cambio de casa, también recuerde que una casa demasiado ordenada convierte a sus habitantes en esclavos, y un chico perfectamente educado no existe, porque entonces no tenemos un chico: estamos ante la caricatura de un niño.

Hace tiempo que pensamos mudarnos...

En este caso, mamá, papá, la familia debe informar de los proyectos, decirle a los niños que se irán a otra casa, conformarlos a la posibilidad de perder amigos o alejarse de ellos. Si los niños reaccionan negativamente hacerles ver y entender que serán beneficiados... y cuando lleguen a la nueva casa (por supuesto, que si el presupuesto lo permite) un regalo para ellos será, sin duda, la más simpática de las introducciones.

La familia Dominguez comenzó la aventura: Mamá leyó en el diario la gran oferta. Papá la felicitó, corrieron, miraron la casa... a la semana ya estaban instalados. ¡La psicología no puede competir con las finanzas! Y, aunque sería absurdo pretender en esta época, donde el problema vivienda

PREVISIÓN SOCIAL

LEY N° 18.037

NUEVO RÉGIMEN DE JUBILACIONES Y PENSIONES PARA LOS TRABAJADORES EN RELACIÓN DE DEPENDENCIA

Buenos Aires, 30 de diciembre de 1968.

El presidente de la Nación Argentina sanciona y promulga con fuerza de ley:

I. — Ámbito de aplicación

Artículo 1° — Institúyese con alcance nacional y con sujeción a las normas de la presente ley, el régimen de jubilaciones y pensiones para trabajadores que presten servicios en relación de dependencia.

Art. 2° — Están obligatoriamente comprendidos en el presente régimen, aunque la relación de empleo se estableciere mediante contrato a plazo:

a) Los funcionarios, empleados y agen-

tes que en forma permanente o transitoria desempeñen cargos, aunque fueren de carácter electivo, en cualquiera de los poderes del Estado Nacional, sus reparticiones y organismos centralizados, descentralizados o autárquicos, empresas del Estado, servicios de cuentas especiales u obras sociales, o sociedades anónimas en que el Estado Nacional posea mayoría accionaria, con excepción del personal militar de las fuerzas armadas y del personal militarizado o con estado policial de las fuerzas de seguridad y defensa;

b) El personal de las municipalidades y sociedades de fomento pertenecientes a la jurisdicción del Territorio Nacional de la Tierra del Fuego, Antártida e Islas del Atlántico Sud;

c) El personal civil de las fuerzas armadas y de seguridad y defensa, el de la policía de establecimientos navales y el de la administración central del Ministerio del Interior, Secretaría de Estado de Gobierno, Secretaría de Informaciones de Estado, Servicios de Informaciones de las Fuerzas Armadas y Caja de Retiros, Jubilaciones y Pensiones de la Policía Federal;

- d) Los funcionarios, empleados y agentes que en forma permanente o transitoria desempeñan cargos en organismos oficiales interprovinciales, o integrados por la Nación y una o más provincias, cuyas remuneraciones se atiendan con fondos de dichos organismos;
- e) El personal de los bancos oficiales o mixtos y de las empresas de servicios públicos, provinciales o municipales, que se incorporen al presente régimen con intervención de la provincia o municipalidad respectiva;
- f) Las personas físicas que en cualquier lugar del territorio del país presten en forma permanente, transitoria o provisional, servicios remunerados en relación de dependencia en la actividad privada;
- g) Las personas físicas que en virtud de un contrato de trabajo o relación laboral celebrado o iniciada respectivamente en la República, o traslado o comisión dispuestos por el empleador, presten en el extranjero servicios de la naturaleza prevista en el inciso anterior, siempre que dichas personas tuvieran domicilio real en el país al tiempo de celebrarse el contrato, iniciarse la relación laboral o disponerse el traslado o comisión;
- h) En general, todas las personas que hasta la vigencia de la presente ley estuvieran obligatoriamente comprendidas en el régimen nacional de jubilaciones y pensiones por actividades no incluidas con carácter obligatorio en el régimen para trabajadores autónomos.

Quedan excluidas del presente régimen las personas menores de 18 años.

Art. 3° — Los gobiernos y municipalidades provinciales podrán incorporar a sus funcionarios, empleados y agentes civiles al presente régimen mediante convenio con el Poder Ejecutivo Nacional.

Art. 4° — Quedan exceptuados del presente régimen los profesionales, investigadores, científicos y técnicos contratados en el extranjero para prestar servicios en el país por un plazo no mayor de dos años y por una sola vez, a condición que no tengan residencia permanente en la República y estén amparados contra las contingencias de vejez, invalidez y muerte por las leyes del país de su nacionalidad o residencia permanente. La solicitud de exención deberá ser formulada ante la Caja respectiva por el interesado o su empleador.

La precedente exención no impedirá la afiliación a este régimen, si el contratado y el empleador manifestaren su voluntad expresa en tal sentido, o aquél efectuare su propio aporte y la contribución correspondiente al empleador.

Las disposiciones precedentes no modifican las contenidas en los convenios sobre seguridad social celebrados por la República con otros países, ni las de la ley 17.514.

Art. 5° — El personal al servicio de las representaciones y agentes diplomáticos o consulares acreditados en el país, como también el dependiente de organismos internacionales que preste servicios en la República, queda comprendido en el presente régimen si de conformidad con las convenciones y tratados vigentes resultan aplicables a dicho personal las leyes de jubilaciones y pensiones argentinas.

Al personal que quede excluido le será de aplicación lo dispuesto en el párrafo segundo del artículo anterior.

Art. 6° — La circunstancia de estar también comprendido en otro régimen jubilatorio nacional, provincial o municipal por actividades distintas a las enumeradas en el artículo 2°, así como el hecho de gozar de cualquier jubilación, pensión o retiro no eximen de la obligatoriedad de efectuar aportes y contribuciones a este régimen.

Las personas que ejerzan más de una actividad en relación de dependencia, así como sus empleadores, contribuirán obligatoriamente por cada una de ellas.

Art. 7° — Ninguna de las actividades comprendidas en el presente régimen podrá generar obligaciones respecto de otros regímenes jubilatorios provinciales o municipales.

II. — Recursos Financieros — Aportes y Contribuciones — Remuneración

Art. 8° — El presente régimen se financiará con:

- Aportes de los afiliados;
- Contribuciones a cargo de los empleadores;
- Intereses, multas y recargos;
- Rentas provenientes de inversiones;
- Donaciones, legados y otras liberalidades.

Art. 9° — Los recursos serán destinados a atender el pago de las prestaciones y los gastos administrativos y de adquisición de los bienes que requiera el cumplimiento de los fines de esta ley. Los saldos excedentes serán transferidos al Fondo Compensador de Inversiones y Acumulación.

Art. 10° — Los aportes personales y las contribuciones a cargo de los empleadores serán obligatorios y equivalentes a un porcentaje mensual sobre la remuneración determinada de conformidad con las necesidades económico-financieras del sistema, procurando una gradual uniformidad de tasas, sin otras excepciones que las que puedan corresponder a las tareas de carácter penoso, riesgoso, insalubre o determinantes de vejez o agotamiento prematuros y a la naturaleza especial de determinadas actividades.

Art. 11° — Se considera remuneración, a los fines de la presente ley, todo ingreso que percibiere el afiliado en dinero o en especie susceptible de apreciación pecuniaria, en retribución o compensación o con motivo de su actividad personal, en concepto de sueldo, sueldo anual complementario, salario, honorarios, comisiones, participación en las ganancias, habilitación, propinas, gratificaciones y suplementos adicionales que revisitan el carácter de habituales y regulares, viáticos y gastos de representación no sujetos a rendición de cuentas, y toda otra retribución, cualquiera fuere la denominación que se le asigne, percibida por servicios ordinarios o extraordinarios prestados en relación de dependencia.

La autoridad de aplicación determinará las condiciones en que los viáticos y gastos de representación no se considerarán sujetos a aportes y contribuciones no obstante la inexistencia total o parcial de rendición de cuentas documentada.

Se considera, asimismo, remuneración las sumas a distribuir a los agentes de la administración pública o que éstos perciban con el carácter de premio estímulo, gratificaciones, cajas de empleados u otros conceptos de análogas características. En este caso también las contribuciones estarán a cargo de los agentes, a cuyo efecto, antes de procederse a la distribución de dichas sumas, se deberá retener el importe correspondiente a la contribución.

Art. 12° — Las propinas y las retribuciones en especie de valor incierto serán estimadas por el empleador. Si el afiliado estuviera disconforme, podrá reclamar ante la Caja respectiva, la que resolverá teniendo en cuenta la naturaleza y modalidades de la actividad y de la retribución. Aun mediando conformidad del afiliado, la Caja podrá reverter la estimación que no considera ajustada a esas pautas.

El valor de las retribuciones en especie no excederá del 50 % de la remuneración que se abone o perciba en dinero.

Art. 13° — No se considera remuneración las asignaciones familiares, las indemnizaciones que se abonen por antigüedad en caso de despido, por falta de preaviso, por vacaciones no gozadas, o por incapacidad total o parcial derivada de accidente del trabajo o enfermedad profesional y las asignaciones pagadas en concepto de becas, cualesquiera fueren las obligaciones impuestas al becado.

Tampoco se considera remuneración las sumas que se abonen en concepto de gratificaciones vinculadas con el cese de la relación laboral, en el importe que exceda del promedio anual de las percibidas anteriormente en forma habitual y regular.

Las sumas a que se refiere este artículo no están sujetas a aportes y contribuciones.

(Continuará)

NOS CONSULTAN:

Ester Romero, Bs. As.; Inés M. Villalba, R. S. Peña 271, Posadas; Horacio Ríos, Lanús Oeste. — Les rogamos lean nuestra sección Abecedario de las Profesiones; creemos que encontrarán allí toda la información que desean. Gracias.

Amalia V. de Franco, Santiago del Estero. — Plantee el problema nuevamente; en cuanto a traslado a otra provincia, de acuerdo a los convenios de transferencias, debe es-

perar que las autoridades de cada provincia reglamenten los mismos.

Erika T. de Mansilla, Añatuya. — Le rogamos lea la disposición legal sobre salario familiar que transcribiremos íntegramente.

Alonso Pilar, Córdoba. — Sus dudas quedarán completamente aclaradas; publicamos el texto íntegro de la nueva ley de jubilaciones.

Marta, de la provincia de Corrientes. — Reiteramos nuestras contestaciones a muchos docentes; ya hemos publicado repetidamente el trámite para la inscripción en escuelas del Sur. Gracias por habernos escrito.

Juana de Fernández Bedoya, Formosa. — Reiteramos la contestación de la lectora de Santiago del Estero. Transcribiremos íntegras las nuevas disposiciones sobre salario familiar.



PARA TODA CONSULTA DIRIGIR LA CORRESPONDENCIA A:

ACTUALIDAD DOCENTE, AZOPARDO 579, CAPITAL

Octavía[®] nueva y hermosa muñeca

Habla, canta dulces canciones infantiles y viene en 6 modelos distintos.



OTROS EXITOS DE

Piel Rose[®]

la muñeca
+ deseada
del mundo

Margón[®]

En dos amorosos modelos y habla 11 frases

SON PRODUCTOS DE PIEL ROSE S. A. I. C. S. L.

bebé gatea



El Bebé Gatea es un juguete Rayito de Sol que gatea como un bebé de verdad. Conectándolo a la Carterita Mágica actúa como cualquier bebido y si, por descuido, se le desabrocha cierta parte de su osito, se ve como mueve la colita mientras gatea.



Cuando está acostado es muy intranquilo. Se mueve hasta que lo levantan en brazos.



Con su mamita, se mueve como pidiendo "cosas".



En esta carterita mágica está el secreto.

Es un juguete

Rayito de sol

Con licencia



Está en las buenas jugueterías.

Fabricado por ELLERYS S.A. con mecanismo made in U.S.A.